

LAVAMAT

EN Fridge - Freezer / User Manual

HE מקרר - מקפיא / מדריך למשתמש

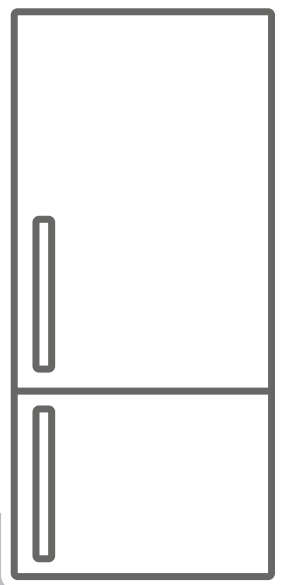





LVR16027

Thank you for choosing this product.

This user manual contains important information on safety and instructions intended to assist you in the operation and maintenance of your appliance.

Please take the time to read this user manual before using your appliance and keep this book for future reference.

Icon	Type	Meaning
	WARNING	Serious injury or death risk
	RISK OF ELECTRIC SHOCK	Dangerous voltage risk
	FIRE	Warning; Risk of fire / flammable materials
	CAUTION	Injury or property damage risk
	IMPORTANT	Operating the system correctly

CONTENTS

1 SAFETY INSTRUCTIONS	3
1.1 General Safety Warnings	3
1.2 Installation warnings	7
1.3 During Usage.....	7
2 DESCRIPTION OF THE APPLIANCE	9
2.1 Dimensions.....	10
3 USING THE APPLIANCE	11
3.1 Information on the Frost Free Technology.....	11
3.2 Display and Control Panel.....	11
3.3 Operating your Fridge Freezer	11
3.3.1 Super Freeze Mode.....	11
3.3.2 Super Cool Mode.....	12
3.3.3 Economy Mode.....	12
3.3.4 Holiday Mode.....	12
3.3.5 Drink Cool Mode.....	13
3.3.6 Screen Saver Mode.....	13
3.4 Temperature Settings	13
3.4.1 Freezer Temperature Settings	13
3.4.2 Cooler Temperature Settings.....	14
3.4.3 Stand-By Mode.....	14
3.4.4 Door Open Alarm Function	15
3.5 Temperature Settings Warnings	15
3.6 Accessories	15
3.6.1 Ice Tray (<i>In some models</i>)	15
3.6.2 The Bottle Holder (<i>In some models</i>).....	15
3.6.3 The Freezer Box.....	16
3.6.4 The Fresh Dial (<i>In some models</i>)	16
3.6.5 Adjustable Door Shelf (<i>In some models</i>)	17
4 FOOD STORAGE	17
4.1 Refrigerator Compartment.....	17
4.2 Freezer Compartment	18
5 CLEANING AND MAINTENANCE	21
5.1 Defrosting	21
6 SHIPMENT AND REPOSITIONING	22
6.1 Transportation and Changing Positioning	22
7 BEFORE CALLING AFTER-SALES SERVICE	23
8 TIPS FOR SAVING ENERGY	25
9 TECHNICAL DATA	26
10 INFORMATION FOR TEST INSTITUTES	26
11 CUSTOMER CARE AND SERVICE	26

1 SAFETY INSTRUCTIONS

1.1 General Safety Warnings

Read this user manual carefully.

⚠ WARNING: Keep ventilation openings, in the appliance enclosure or in the built-in structure, clear of obstruction.

⚠ WARNING: Do not use mechanical devices or other means to accelerate the defrosting process, other than those recommended by the manufacturer.

⚠ WARNING: Do not use electrical appliances inside the food storage compartments of the appliance, unless they are of the type recommended by the manufacturer.

⚠ WARNING: Do not damage the refrigerant circuit.

⚠ WARNING: When positioning the appliance, ensure the supply cord is not trapped or damaged.

⚠ WARNING: Do not locate multiple portable socket-outlets or portable power supplies at the rear of the appliance.

⚠ WARNING: In order to avoid any hazards resulting from the instability of the appliance, it must be fixed in accordance with the instructions.

⚠ If your appliance uses R600a as a refrigerant (this information will be provided on the label of the cooler) you should take care during transportation and installation to prevent the cooler elements from being damaged. R600a is an environmentally friendly and

natural gas, but it is explosive. In the event of a leak due to damage of the cooler elements, move your fridge away from open flames or heat sources and ventilate the room where the appliance is located for a few minutes.

- While carrying and positioning the fridge, do not damage the cooler gas circuit.
- Do not store explosive substances such as aerosol cans with a flammable propellant in this appliance.
- This appliance is intended to be used in household and domestic applications such as:
 - staff kitchen areas in shops, offices and other working environments.
 - farm houses and by clients in hotels, motels and other residential type environments.
 - bed and breakfast type environments;
 - catering and similar non-retail applications.
- If the socket does not match the refrigerator plug, it must be replaced by the manufacturer, a service agent or similarly qualified persons in order to avoid a hazard.
- A specially grounded plug has been connected to the power cable of your refrigerator. This plug should be used with a specially grounded socket of 16 amperes. If there is no such socket in your house, please have one installed by an authorised electrician.

- This appliance can be used by children aged from 8 years and above and persons with reduced physical, sensory or mental capabilities or lack of experience and knowledge if they have been given supervision or instruction concerning use of the appliance in a safe way and understand the hazards involved. Children shall not play with the appliance. Cleaning and user maintenance shall not be made by children without supervision.
- Children aged from 3 to 8 years are allowed to load and unload refrigerating appliances. Children are not expected to perform cleaning or user maintenance of the appliance, very young children (0-3 years old) are not expected to use appliances, young children (3-8 years old) are not expected to use appliances safely unless continuous supervision is given, older children (8-14 years old) and vulnerable people can use appliances safely after they have been given appropriate supervision or instruction concerning use of the appliance. Very vulnerable people are not expected to use appliances safely unless continuous supervision is given.
- If the supply cord is damaged, it must be replaced by the manufacturer, an authorised service agent or similar qualified persons, in order to avoid a hazard.
- This appliance is not intended for use at altitudes exceeding 2000 m.

To avoid contamination of food, please respect the following instructions:

- Opening the door for long periods can cause a significant increase of the temperature in the compartments of the appliance.
- Clean regularly surfaces that can come in contact with food and accessible drainage systems
- Store raw meat and fish in suitable containers in the refrigerator, so that it is not in contact with or drip onto other food.
- Two-star frozen-food compartments are suitable for storing pre-frozen food, storing or making ice cream and making ice cubes.
- One-, two- and three-star compartments are not suitable for the freezing of fresh food.
- If the refrigerating appliance is left empty for long periods, switch off, defrost, clean, dry, and leave the door open to prevent mould developing within the appliance.

1.2 Installation warnings

Before using your **fridge freezer** for the first time, please pay attention to the following points:

- The operating voltage for your **fridge freezer** is 220-240 V at 50Hz.
- The plug must be accessible after installation.
- Your **fridge freezer** may have an odour when it is operated for the first time. This is normal and the odour will fade when your **fridge freezer** starts to cool.
- Before connecting your **fridge freezer**, ensure that the information on the data plate (voltage and connected load) matches that of the mains electricity supply. If in doubt, consult a qualified electrician.
- Insert the plug into a socket with an efficient ground connection. If the socket has no ground contact or the plug does not match, we recommend you consult a qualified electrician for assistance.
- The appliance must be connected with a properly installed fused socket. The power supply (AC) and voltage at the operating point must match with the details on the name plate of the appliance (the name plate is located on the inside left of the appliance).
- We do not accept responsibility for any damages that occur due to ungrounded usage.
- Place your **fridge freezer** where it will not be exposed to direct sunlight.
- Your **fridge freezer** must never be used outdoors or exposed to rain.
- Your appliance must be at least 50 cm away from stoves, gas ovens and heater cores, and at least 5 cm away from electrical ovens.
- If your **fridge freezer** is placed next to a deep freezer, there must be at least 2 cm between them to prevent humidity forming on the outer surface.
- Do not cover the body or top of **fridge freezer** with lace. This will affect the

performance of your **fridge freezer**.

- Clearance of at least 100 mm is required at the top of your appliance. Do not place anything on top of your appliance.
- Do not place heavy items on the appliance.
- Clean the appliance thoroughly before use (see Cleaning and Maintenance).
- Before using your **fridge freezer**, wipe all parts with a solution of warm water and a teaspoon of sodium bicarbonate. Then, rinse with clean water and dry. Return all parts to the **fridge freezer** after cleaning.
- The installation procedure into a kitchen unit is given in the installation manual. This product is intended to be used in proper kitchen units only.

1.3 During Usage

- Do not connect your fridge freezer to the mains electricity supply using an extension lead.
- Do not use damaged, torn or old plugs.
- Do not pull, bend or damage the cord.
- Do not use plug adapter.
- This appliance is designed for use by adults. Do not allow children to play with the appliance or hang off the door.
- Never touch the power cord/plug with wet hands. This may cause a short circuit or electric shock.
- Do not place glass bottles or cans in the ice-making compartment as they will burst when the contents freeze.
- Do not place explosive or flammable material in your fridge. Place drinks with high alcohol content vertically in the fridge compartment and make sure their tops are tightly closed.
- When removing ice from the ice-making compartment, do not touch it. Ice may cause frost burns and/or cuts.
- Do not touch frozen goods with wet hands. Do not eat ice-cream or ice cubes immediately after they are removed from the ice-making compartment.

- Do not re-freeze thawed frozen food. This may cause health issues such as food poisoning.

Old and Out-of-order Fridges

- If your old fridge or freezer has a lock, break or remove the lock before discarding it, because children may get trapped inside it and may cause an accident.
- Old fridges and freezers contain isolation material and refrigerant with CFC. Therefore, take care not to harm environment when you are discarding your old fridges.

CE Declaration of conformity

We declare that our products meet the applicable European Directives, Decisions and Regulations and the requirements listed in the standards referenced.

Disposal of your old appliance

The symbol on the product or on its packaging indicates that this product may not be treated as household waste. Instead it shall be handed over to the applicable collection point for the recycling of electrical and electronic equipment. By ensuring this product is disposed of correctly, you will help prevent potential negative consequences for the environment and human health, which could otherwise be caused by inappropriate waste handling of this product. For more detailed information about recycling of this product, please contact your local city office, your household waste disposal service or the shop where you purchased the product.



Packaging and the Environment

Packaging materials protect your machine from damage that may occur during transportation. The packaging materials are environmentally friendly as they are recyclable. The use of recycled material reduces raw material consumption and therefore decreases waste production.



Notes:

- Please read the instruction manual carefully before installing and using your appliance. We are not responsible for the damage occurred due to misuse.
- Follow all instructions on your appliance and instruction manual, and keep this manual in a safe place to resolve the problems that may occur in the future.
- This appliance is produced to be used in homes and it can only be used in domestic environments and for the specified purposes. It is not suitable for commercial or common use. Such use will cause the guarantee of the appliance to be cancelled and our company will not be responsible for **any losses incurred**.
- This appliance is produced to be used in houses and it is only suitable for cooling / storing foods. It is not suitable for commercial or common use and/or for storing substances except for food. Our company is not responsible for **any losses incurred by inappropriate usage of the appliance**.

2 DESCRIPTION OF THE APPLIANCE

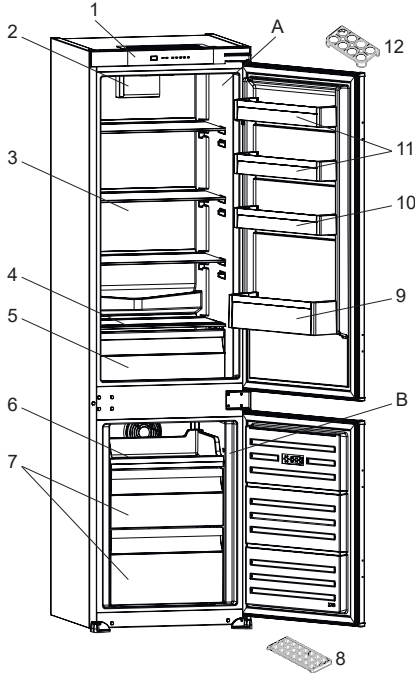

 This presentation is only for information about the parts of the appliance. Parts may vary according to the appliance model.

A) Refrigerator compartment

B) Freezer compartment

- 1) Control panel
- 2) Turbo fan *
- 3) Refrigerator shelves
- 4) Crisper cover
- 5) Crisper
- 6) Freezer Sliding Tray*
- 7) Freezer drawers
- 8) Ice box tray
- 9) Bottle shelf
- 10) Adjustable door shelf * / Door shelf
- 11) Door shelves
- 12) Egg holder

* In some models

General notes:

Fresh Food Compartment (Fridge): Most efficient use of energy is ensured in the configuration with the drawers in the bottom part of the appliance, and shelves evenly distributed, position of door bins does not affect energy consumption.

Freezer Compartment (Freezer): Most Efficient use of energy is ensured in the configuration with the drawers and bins are on stock position.

2.1 Dimensions

* 1770 - 1778 for metal top cover

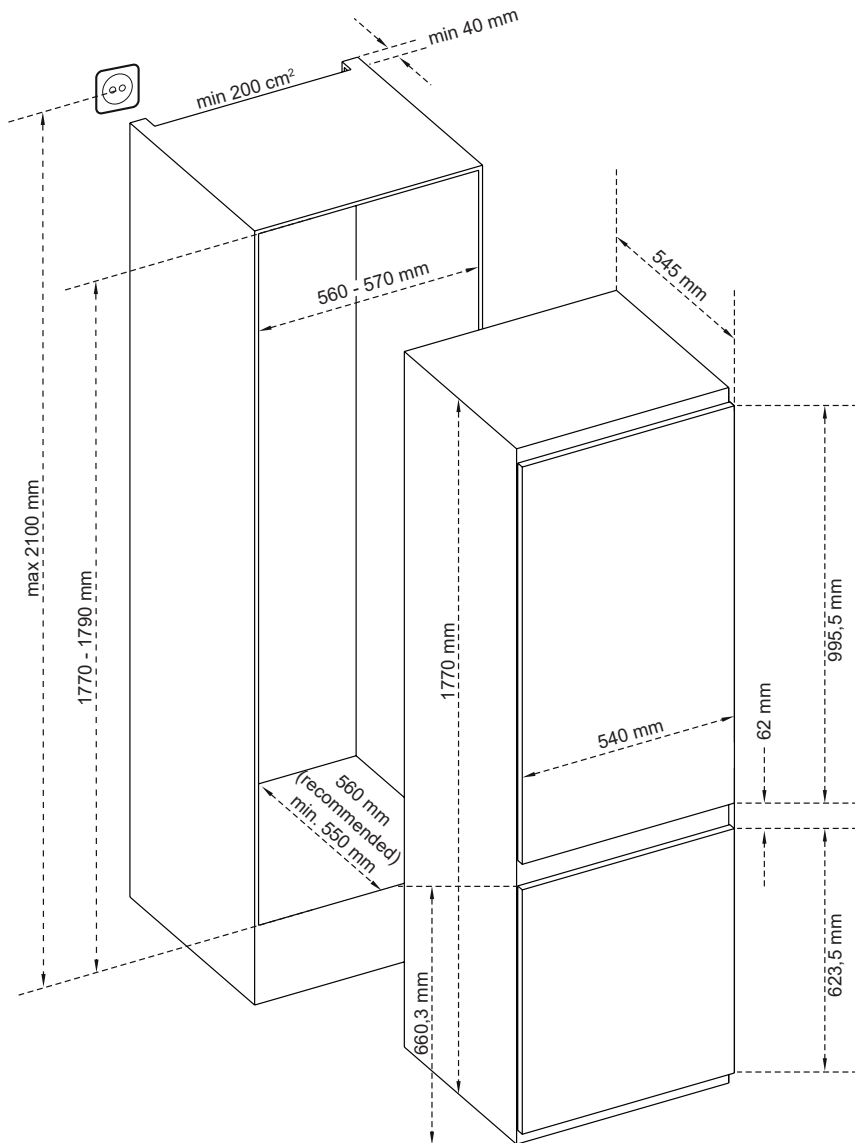

3 USING THE APPLIANCE

3.1 Information on the Frost Free Technology

The Frost Free refrigerators have a different operating system to static refrigerators.

In normal (static) fridges, the humidity entering the fridge due to opening the door, and the humidity inherent in the food, causes frost build-up in the freezer compartment. To defrost the frost and ice in the freezer compartment, you are required to periodically switch off the fridge, place the frozen food in a separate cooled container, then remove the ice gathered in the freezer compartment.

The situation is completely different in No-frost fridges. A built-in fan blows dry and cold air evenly throughout the cooler and freezer compartments. The cold air disperses uniformly between the shelves, ensuring all your food is cooled equally, thus preventing humidity and frost build-up. Therefore, your No-frost fridge allows ease of use, in addition to its huge capacity and stylish appearance.

3.2 Display and Control Panel

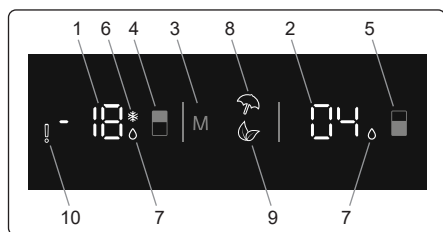

Using the Control Panel

1. Freezer set value screen
2. Cooler set value screen
3. Mode button. It enables the modes (economy, holiday, etc.) to be activated if desired.
4. Freezer set button. Enables the setting of the freezer to be modified and super freeze mode to be activated if desired. The freezer may be set to -16, -18, -20,

-22, or -24 °C.

5. Cooler set button. Enables the setting of the cooler to be modified and super cool mode to be activated if desired. The cooler may be set to 8, 6, 5, 4, or 2 °C.
6. Super freeze indicator.
7. Super cool indicator.
8. Holiday mode symbol.
9. Economy mode symbol.
10. Alarm symbol.

3.3 Operating your Fridge Freezer

If your product has lighting

 When the product is plugged in for the first time, the interior lights may turn on 1 minute late due to opening tests.

3.3.1 Super Freeze Mode

Purpose

- To freeze a large quantity of food that cannot fit on the fast freeze shelf.
- To freeze prepared foods.
- To freeze food more quickly.
- To store fresh food and vegetables.

How to Use?

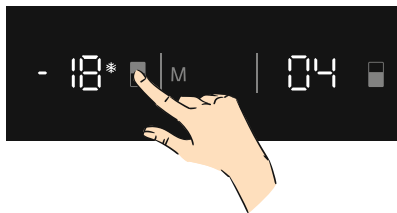

Press freezer set button until Super freeze symbol will be seen on the screen. Buzzer will sound beep beep. Mode will be set.

During This Mode:

- Temperature of cooler and super cool mode may be adjusted. In this case super freeze mode continues.
- Economy and Holiday mode can not be selected.
- Super freeze mode can be cancelled by the same operation of selecting.

 **Note:** This option shall be turned on 24 hours before placing the fresh food to the freezer. After 54h, it returns to the

normal set value.

3.3.2 Super Cool Mode

Purpose

- To cool and store a large quantity of food in the fridge compartment.
- To quickly cool drinks.

How Would It Be Used?

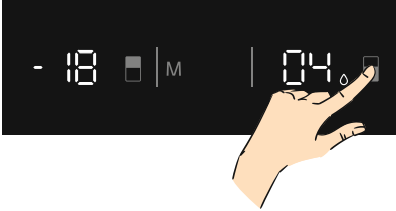

Press cooler set button until super cool symbol will be seen on the screen. Buzzer will sound beep beep. Mode will be set.

During This Mode:

- Temperature of freezer and super freeze mode may be adjusted. In this case super cool mode continues.
- Economy and holiday mode can not be selected.
- Super cool mode can be cancelled by the same operation of selecting.

3.3.3 Economy Mode

Purpose

Energy savings. During periods of less frequent use (door opening) or absence from home, such as a holiday, Eco program can provide optimum temperature whilst saving power.

How Would It Be Used?

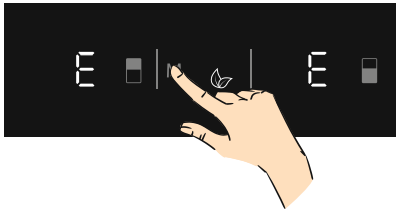

- Push "MODE" button until eco symbol appears.
- If no button is pressed for 1 second. Mode will be set. Eco symbol will blink 3 times. When mode is set, buzzer will sound beep beep.

- Freezer and refrigerator temperature segments will show "E".
- Economy symbol and E will light till mode finishes.

During This Mode:

- Freezer may be adjusted. When economy mode will be cancelled, the selected setting values will proceed.
- Cooler may be adjusted. When economy mode will be cancelled, the selected setting values will proceed.
- Super cool and super freeze modes can be selected. Economy mode is automatically cancelled and the selected mode is activated.
- Holiday mode can be selected after cancelling the economy mode. Then the selected mode is activated.
- To cancel, you will just need to press on mode button.

3.3.4 Holiday Mode

How Would It Be Used?

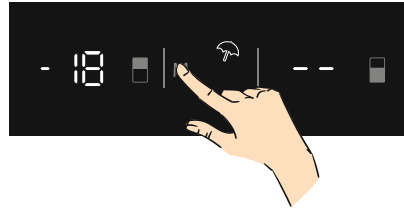

- Push "MODE" button until holiday symbol appears
- If no button is pressed for 1 second. Mode will be set. Holiday symbol will blink 3 times. When mode is set, buzzer will sound beep beep.
- Cooler temperature segment will show "--".
- Holiday symbol and "--" will light till mode finishes.

During This Mode:

- Freezer may be adjusted. When holiday mode will be cancelled, the selected setting values will proceed.
- Cooler may be adjusted. When holiday mode will be cancelled, the selected setting values will proceed.
- Super cool and super freeze modes

can be selected. Holiday mode is automatically cancelled and the selected mode is activated.

- Economy mode can be selected after cancelling the holiday mode. Then the selected mode is activated.
- To cancel, you will just need to press on mode button.

3.3.5 Drink Cool Mode

Purpose

This mode is used to cool drinks within an adjustable time frame.

How Would It Be Used?

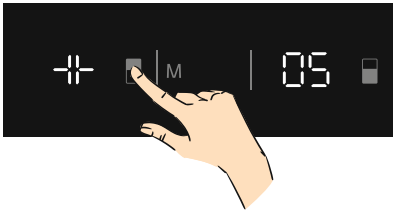

- Press freezer button for 3 seconds.
- Special animation will start on freezer set value screen and 05 will blink on cooler set value screen.
- Press cooler button to adjust the time (05 - 10 - 15 - 20 - 25 - 30 minutes).
- When you select the time the numbers will blink 3 times on screen and sound beep beep.
- If no button is pressed within 2 seconds the time will be set.
- The countdown starts from the adjusted time minute by minute.
- Remaining time will blink on the screen.
- To cancel this mode press freezer set button for 3 seconds.

3.3.6 Screen Saver Mode

Purpose

This mode saves energy by switching off all control panel lighting when the panel is left inactive.

How to Use

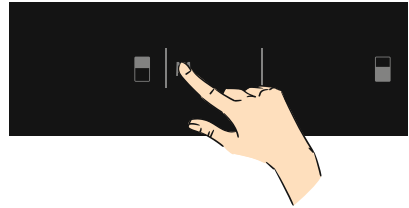

- Screen saver mode will be activated automatically after 30 seconds.
- If you press any key while the lighting of the control panel is off, the current machine settings will reappear on the display to let you make any change you wish.
- If you do not cancel the screen saving mode or press any key for 30 seconds, control panel will remain off.

To deactivate the screen saving mode,

- To cancel the screen saving mode, first of all, you need to press any key to activate the keys and then press and hold the Mode button for 3 seconds.
- To reactivate screen saving mode, press and hold the mode button for 3 seconds.

3.4 Temperature Settings

3.4.1 Freezer Temperature Settings

- The initial temperature value for the freezer setting indicator is -18°C .

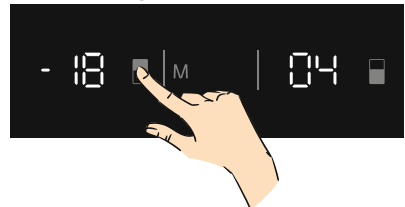

- Press the set freezer button once.
- When you first push this button, the last set value will blink on the screen.
- Whenever you press this button, a lower

temperature will be set (-16 °C, -18 °C, -20 °C, -22 °C, -24 °C, super freeze).

- When you push the set freezer button until the super freeze symbol appears, and if you do not push any other button within 1 second, super freeze will flash.
- If you continue to press it, it will restart from -16 °C.
- The temperature value selected before holiday mode, super freeze mode, super cool mode or economy mode is activated and will remain the same when the mode is over or cancelled. The appliance continues to operate with this temperature value.

3.4.2 Cooler Temperature Settings

- Initial temperature value for the cooler setting indicator is +4 °C.



- Press the cooler button once.
- When you first push this button, the last value will appear on the cooler setting indicator.
- Whenever you press this button, a lower temperature will be set. (+8 °C, +6 °C, +5 °C, +4 °C, +2 °C, super cool)
- When you push the cooler set button until the super cool symbol appears, and if you do not push any button within 1 second, super cool will flash.
- If you continue to press the button, it will restart from +8 °C.
- The temperature value selected before holiday mode, super freeze mode, super cool mode or economy mode is activated and will remain the same when the mode is over or cancelled. The appliance continues to operate with this temperature value.

Recommended Settings for the Freezer and Cooler Compartment Temperature

Freezer Compartment	Cooler Compartment	Remarks
-18 °C	4 °C	For regular use and best performance.
-20 °C, -22 °C or -24 °C	4 °C	Recommended when environmental temperature exceeds 30 °C.
SF	4 °C	Must be used when you wish to freeze food in a short period of time.
-18 °C, -20 °C, -22 °C or -24 °C	2 °C	These temperature settings must be used when the environmental temperature is high or if you think the refrigerator compartment is not cool enough because the door is being opened frequently.
-18 °C, -20 °C, -22 °C or -24 °C	SC	Must be used when the refrigerator compartment is overloaded with food or when food needs to be cooled quickly.

Note: Some built-in appliances may have a stand-by mode.

3.4.3 Stand-By Mode

Purpose

This mode can be used to save energy when you go on vacation.

How Would It Be Used?

*Select "8" set value.

*Push mode and cooler Set Button for 5 seconds.

*Display will show "St" "bY" on the screen.

During This Mode:

In stand-by mode; all components will be disabled.

If you push the display button, display

will show “St” “bY” on the screen to show stand-by mode is active.

To cancel; push mode and cooler set button for 5 seconds.

After the mode is deactivated, an error code may light on the display because the product maybe not cool enough. The error code will turn off when the product reaches normal temperature.

3.4.4 Door Open Alarm Function

If fridge door is opened more than 2 minutes, appliance sounds ‘beep beep’.

3.5 Temperature Settings Warnings

- Your appliance is designed to operate in the ambient temperature ranges stated in the standards, according to the climate class stated in the information label. It is not recommended that your fridge is operated in the environments which are outside of the stated temperature ranges. This will reduce the cooling efficiency of the appliance.
- Temperature adjustments should be made according to the frequency of door openings, the quantity of food kept inside the appliance and the ambient temperature in the location of your appliance.
- When the appliance is first switched on, allow it to run for 24 hours in order to reach operating temperature. During this time, do not open the door and do not keep a large quantity of food inside.
- A 5 minute delay function is applied to prevent damage to the compressor of your appliance when connecting or disconnecting to mains, or when an energy breakdown occurs. Your appliance will begin to operate normally after 5 minutes.

Climate class and meaning:

T (tropical): This refrigerating appliance is intended to be used at ambient temperatures ranging from 16 °C to 43 °C.

ST (subtropical): This refrigerating appliance is intended to be used at ambient temperatures ranging from 16 °C to 38 °C.

N (temperate): This refrigerating appliance is intended to be used at ambient temperatures ranging from 16 °C to 32 °C.

SN (extended temperate): This refrigerating appliance is intended to be used at ambient temperatures ranging from 10 °C to 32 °C.

The Turbo Fan (if available)

Do not block the air inlet and outlet openings when storing food, otherwise air circulation provided by the turbo fan will be impaired.

3.6 Accessories

Visual and text descriptions in the accessories section may vary according to the model of your appliance.

3.6.1 Ice Tray (In some models)

- Fill the ice tray with water and place in the freezer compartment.
- After the water has completely frozen, you can twist the tray as shown below to remove the ice cubes.

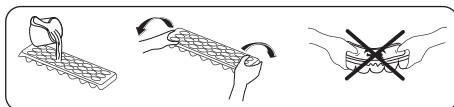

3.6.2 The Bottle Holder (In some models)

Use the bottle holder to prevent bottles from slipping or falling over.

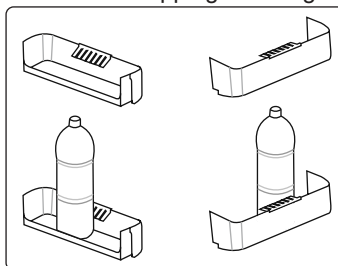
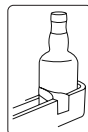

3.6.3 The Freezer Box

The freezer box allows food to be accessed more easily.

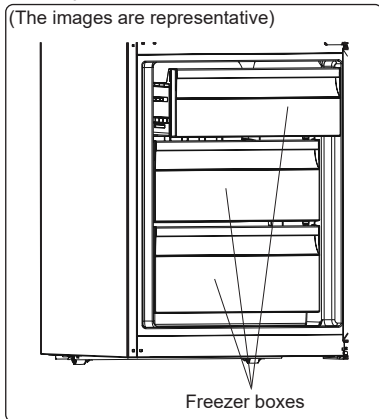

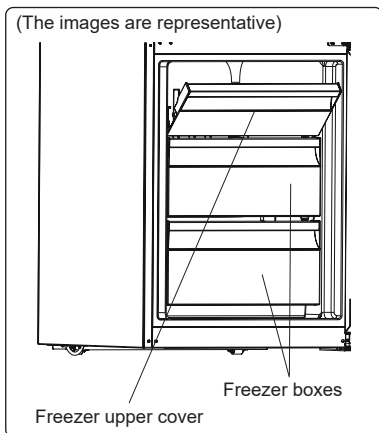

or



Removing the freezer box:

- Pull the box out as far as possible
- Pull the front of the box up and out

 Carry out the opposite of this operation when refitting the sliding compartment.

 Always keep hold of the handle of the box while removing it.

3.6.4 The Fresh Dial (In some models)

(The images are representative)

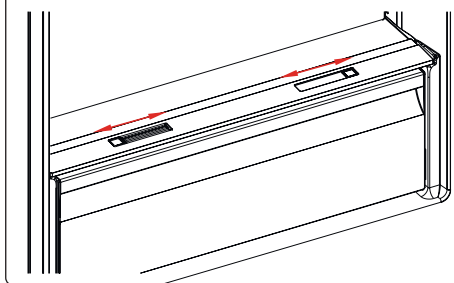

or

(The images are representative)

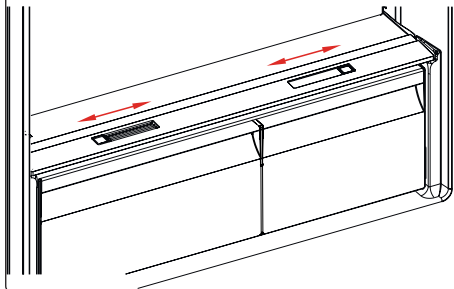

If the crisper is full, the fresh dial located in front of the crisper should be opened. This allows the air in the crisper and the humidity rate to be controlled, to increase the life of food within.

The dial, located behind the shelf, must be opened if any condensation is seen on the glass shelf.

3.6.5 Adjustable Door Shelf (In some models)

Six different height adjustments can be made to provide storage areas that you need by adjustable door shelf.

To change the position of adjustable door shelf ;

Hold the bottom of the shelf and pull the buttons on the side of the door shelf direction of arrow.

(Fig.1)

Position door shelf the height you need by moving up and down. After you get the position that you want the door shelf, release the buttons on the side of the door shelf (Fig.2) Before releasing the door shelf, move up down and make sure the door shelf is fixed.

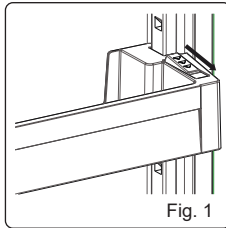

Fig. 1

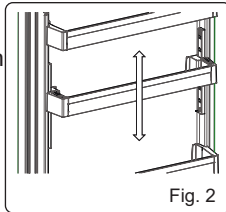



Fig. 2

 **Note:** Before moving door shelf is loaded, you must hold the shelf by supporting the bottom. Otherwise, door shelf could fall off the rails due to the weight. So damage may occur on the door shelf or rails.

Visual and text descriptions in the accessories section may vary according to the model of your appliance.

4 FOOD STORAGE

4.1 Refrigerator Compartment

- To reduce humidity and avoid the consequent formation of frost, always store liquids in sealed containers in the refrigerator. Frost tends to concentrate in the coldest parts of the evaporating liquid and, in time, your appliance will require more frequent defrosting.
- Cooked dishes must remain covered when they are kept in the fridge. Do not place warm foods in fridge. Place them when they are cool, otherwise the temperature/humidity inside the fridge will increase, reducing the fridge's efficiency.
- Make sure no items are in direct contact with the rear wall of the appliance as frost will develop and packaging will stick to it. Do not open the refrigerator door frequently.
- We recommend that meat and clean fish are loosely wrapped and stored on the glass shelf just above the vegetable bin where the air is cooler, as this provides the best storage conditions.
- Store loose fruit and vegetable items in the crisper containers.
- Storing fruit and vegetables separately helps prevent ethylene-sensitive vegetables (green leaves, broccoli, carrot, etc.) being affected by ethylene-releaser fruits (banana, peach, apricot, fig etc.).
- Do not put wet vegetables into the refrigerator.
- Storage time for all food products depends on the initial quality of the food and an uninterrupted refrigeration cycle before refrigerator storage.
- Water leaking from meat may contaminate other products in the refrigerator. You should package meat products and clean any leakages on the shelves.

- Do not put food in front of the air flow passage.
- Consume packaged foods before the recommended expiry date.

Do not allow food to come into contact with the temperature sensor, which is located in the refrigerator compartment, in order to keep the refrigerator compartment at optimum temperature.

- For normal working conditions, it will be sufficient to adjust the temperature setting of your refrigerator to +4 °C.
- The temperature of the fridge compartment should be in the range of 0-8 °C, fresh foods below 0 °C are iced and rotted, bacterial load increases above 8 °C, and spoils.
- Do not put hot food in the refrigerator immediately, wait for the temperature to pass outside. Hot foods increase the degree of your refrigerator and cause food poisoning and unnecessary spoiling of the food.
- Meat, fish, etc. should be store in the chiller compartment of the food, and the vegetable compartment is preferred for vegetables. (if available)
- To prevent cross contamination, meat products and fruit vegetables are not stored together.
- Foods should be placed in the refrigerator in closed containers or covered to prevent moisture and odors.

The table below is a quick guide to show you the most efficient way to store the major food groups in your refrigerator compartment.

Food	Maximum storage time	How and where to store
Vegetables and fruits	1 week	Vegetable bin
Meat and fish	2 - 3 days	Wrap in plastic foil, bags, or in a meat container and store on the glass shelf
Fresh cheese	3 - 4 days	On the designated door shelf

Food	Maximum storage time	How and where to store
Butter and margarine	1 week	On the designated door shelf
Bottled products e.g. milk and yoghurt	Until the expiry date recommended by the producer	On the designated door shelf
Eggs	1 month	On the designated egg shelf
Cooked food	2 days	All shelves

NOTE:



Potatoes, onions and garlic should not be stored in the refrigerator.

4.2 Freezer Compartment

- The freezer is used for storing frozen food, freezing fresh food, and making ice cubes.
- Food in liquid form should be frozen in plastic cups and other food should be frozen in plastic folios or bags. For freezing fresh food; wrap and seal fresh food properly, that is the packaging should be air tight and shouldn't leak. Special freezer bags, aluminum foil polythene bags and plastic containers are ideal.
- Do not store fresh food next to frozen food as it can thaw the frozen food.
- Before freezing fresh food, divide it into portions that can be consumed in one sitting.
- Consume thawed frozen food within a short period of time after defrosting
- Always follow the manufacturer's instructions on food packaging when storing frozen food. If no information is provided food, should not be stored for more than 3 months from the date of purchase.
- When purchasing frozen food, make sure that it has been stored under appropriate conditions and that the packaging is not damaged.
- Frozen food should be transported in appropriate containers and placed in the

freezer as soon as possible.

- Do not purchase frozen food if the packaging shows signs of humidity and abnormal swelling. It is probable that it has been stored at an unsuitable temperature and that the contents have deteriorated.
- The storage life of frozen food depends on the room temperature, the thermostat setting, how often the door is opened, the type of food, and the length of time required to transport the product from the shop to your home. Always follow the instructions printed on the packaging and never exceed the maximum storage life indicated.
- If the freezer door has been left open for a long time or not closed properly, frost will form and can prevent efficient air circulation. To resolve this, unplug the freezer and wait for it to defrost. Clean the freezer once it has fully defrosted.
- The freezer volume stated on the label is the volume without baskets, covers, and so on.
- Do not refreeze thawed food. It may pose a danger to your health and cause problems such as food poisoning.

NOTE: If you attempt to open the freezer door immediately after closing it, you will find that it will not open easily. This is normal. Once equilibrium has been reached, the door will open easily.

- Use the fast freezing shelf to freeze home cooking (and any other food which needs to be frozen quickly) more quickly because of the freezing shelf's greater freezing power. Fast freezing shelf is the **bottom** drawer of the freezer compartment.



The table below is a quick guide to show you the most efficient way to store the major food groups in your freezer compartment.

Meat and fish	Preparation	Maximum storage time (months)
Steak	Wrap in foil	6 - 8
Lamb meat	Wrap in foil	6 - 8
Veal roast	Wrap in foil	6 - 8
Veal cubes	In small pieces	6 - 8
Lamb cubes	In pieces	4 - 8
Minced meat	In packaging without using spices	1 - 3
Giblets (pieces)	In pieces	1 - 3
Bologna sausage/salami	Should be kept packaged even if it has a membrane	1 - 3
Chicken and turkey	Wrap in foil	4 - 6
Goose and duck	Wrap in foil	4 - 6
Deer, rabbit, wild boar	In 2.5 kg portions or as fillets	6 - 8
Freshwater fish (Salmon, Carp, Crane, Catfish)	After cleaning the bowels and scales of the fish, wash and dry it. If necessary, remove the tail and head.	2
Lean fish (Bass, Turbot, Flounder)		4
Fatty fishes (Tuna, Mackerel, Bluefish, Anchovy)		2 - 4
Shellfish	Clean and in a bag	4 - 6
Caviar	In its packaging, or in an aluminium or plastic container	2 - 3
Snails	In salty water, or in an aluminium or plastic container	3
 NOTE: Thawed frozen meat should be cooked as fresh meat. If the meat is not cooked after defrosting, it must not be re-frozen.		



Vegetables and Fruits	Preparation	Maximum storage time (months)
String beans and beans	Wash, cut into small pieces and boil in water	10 - 13
Beans	Hull, wash and boil in water	12
Cabbage	Clean and boil in water	6 - 8
Carrot	Clean, cut into slices and boil in water	12
Pepper	Cut the stem, cut into two pieces, remove the core and boil in water	8 - 10
Spinach	Wash and boil in water	6 - 9
Cauliflower	Remove the leaves, cut the heart into pieces and leave it in water with a little lemon juice for a while	10 - 12
Eggplant	Cut into pieces of 2cm after washing	10 - 12
Corn	Clean and pack with its stem or as sweet corn	12
Apple and pear	Peel and slice	8 - 10
Apricot and Peach	Cut into two pieces and remove the stone	4 - 6
Strawberry and Blackberry	Wash and hull	8 - 12

Vegetables and Fruits	Preparation	Maximum storage time (months)
Cooked fruits	Add 10 % of sugar to the container	12
Plum, cherry, sourberry	Wash and hull the stems	8 - 12

	Maximum storage time (months)	Thawing time at room temperature (hours)	Thawing time in oven (minutes)
Bread	4 - 6	2 - 3	4-5 (220-225 °C)
Biscuits	3 - 6	1 - 1,5	5-8 (190-200 °C)
Pastry	1 - 3	2 - 3	5-10 (200-225 °C)
Pie	1 - 1,5	3 - 4	5-8 (190-200 °C)
Phyllo dough	2 - 3	1 - 1,5	5-8 (190-200 °C)
Pizza	2 - 3	2 - 4	15-20 (200 °C)

Dairy products	Preparation	Maximum storage time (months)	Storage conditions
Packet (Homogenized) Milk	In its own packet	2 - 3	Pure Milk – in its own packet
Cheese - excluding white cheese	In slices	6 - 8	Original packaging may be used for short-term storage. Keep wrapped in foil for longer periods.
Butter, margarine	In its packaging	6	

5 CLEANING AND MAINTENANCE

-  Disconnect the unit from the power supply before cleaning.
-  Do not wash your appliance by pouring water on it.
-  Do not use abrasive products, detergents or soaps for cleaning the appliance. After washing, rinse with clean water and dry carefully. When you have finished cleaning, reconnect the plug to the mains supply with dry hands.
- Make sure that no water enters the lamp housing and other electrical components.
- The appliance should be cleaned regularly using a solution of bicarbonate of soda and lukewarm water.
- Clean the accessories separately by hand with soap and water. Do not wash accessories in a dish washer.
- Clean the condenser with a brush at least twice a year. This will help you to save on energy costs and increase productivity.

 **The power supply must be disconnected during cleaning.**

5.1 Defrosting

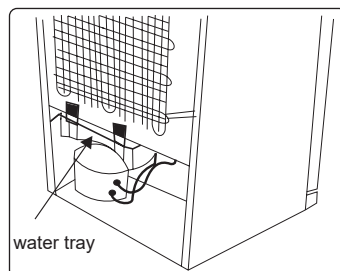

- Your appliance performs automatic defrosting. The water formed as a result of defrosting passes through the water collection spout, flows into the water tray behind your appliance and evaporates there.
- Make sure you have disconnected the plug of your appliance before cleaning the water tray.
- Remove the water tray from its position by removing the screws (if it has screws).

Clean it with soapy water at specific time intervals. This will prevent odours from forming.

Replacing LED Lighting

To replace any of the LEDs, please contact the nearest Authorised Service Centre.

 **Note:** The numbers and location of the LED strips may change according to the model.

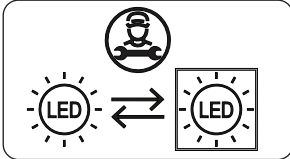

If product equipped with LED lamp

This product contains a light source of energy efficiency class <E>.

If product equipped with LED Strip(s) or LED card(s)

This product contains a light source of energy efficiency class <F>.

6 SHIPMENT AND REPOSITIONING

6.1 Transportation and Changing Positioning

- The original packaging and foam may be kept for re-transportation (optional).
- Fasten your appliance with thick packaging, bands or strong cords and follow the instructions for transportation on the packaging.
- Remove all movable parts or fix them into the appliance against shocks using bands when re-positioning or transporting.

 Always carry your appliance in the upright position.

7 BEFORE CALLING AFTER-SALES SERVICE

Errors

Your fridge will warn you if the temperatures for the cooler and freezer are at improper levels or if a problem occurs with the appliance. Warning codes are displayed in the freezer and cooler indicators.

ERROR TYPE	MEANING	WHY	WHAT TO DO
E01	Sensor warning		Call Service for assistance as soon as possible.
E02	Sensor warning		Call Service for assistance as soon as possible.
E03	Sensor warning		Call Service for assistance as soon as possible.
E06	Sensor warning		Call Service for assistance as soon as possible.
E07	Sensor warning		Call Service for assistance as soon as possible.
E08	Low Voltage Warning	Power supply to the device has dropped to below 170 V.	<ul style="list-style-type: none"> - This is not a device failure, this error helps to prevent damages to the compressor. - The voltage needs to be increased back to required levels <p>If this warning continues an authorised technician needs to be contacted.</p>
E09	Freezer compartment is not cold enough	Likely to occur after long term power failure.	<ol style="list-style-type: none"> 1. Set the freezer temperature to a colder value or set Super Freeze. This should remove the error code once the required temperature has been reached. Keep doors closed to improve time taken to reach the correct temperature. 2. Remove any products which have thawed/defrosted during this error. They can be used within a short period of time. 3. Do not add any fresh produce to the freezer compartment until the correct temperature has been reached and the error is no longer. <p>If this warning continues an authorised technician needs to be contacted.</p>

ERROR TYPE	MEANING	WHY	WHAT TO DO
E10	Fridge compartment is not cold enough	Likely to occur after: - Long term power failure. - Hot food has been left in the fridge.	<ol style="list-style-type: none"> 1. Set the fridge temperature to a colder value or set Super Cool. This should remove the error code once the required temperature has been reached. Keep doors closed to improve time taken to reach the correct temperature. 2. Please empty the location at the front area of air duct channel holes and avoid putting food close to the sensor. If this warning continues an authorised technician needs to be contacted.
E11	Fridge compartment is too cold	Various	<ol style="list-style-type: none"> 1. Check is Super Cool mode is activated 2. Reduce the fridge compartment temperature 3. Check to see if vents are clear and not clogged If this warning continues an authorised technician needs to be contacted.

If you are experiencing a problem with your **appliance**, please check the following before contacting the after-sales service.

Your appliance is not operating

Check if:

- There is power
- The plug is correctly placed in the socket
- The plug fuse or the mains fuse has blown
- The socket is defective. To check this, plug another working appliance into the same socket.

The appliance performs poorly

Check if:

- The appliance is overloaded
- The appliance door is closed properly
- There is any dust on the condenser
- There is enough space near the rear and side walls.

Your appliance is operating noisily

Normal noises

Cracking noise occurs:

- During automatic defrosting
- When the appliance is cooled or warmed (due to expansion of

appliance material).

Short cracking noise occurs: When the thermostat switches the compressor on/off.

Motor noise: Indicates the compressor is operating normally. The compressor may cause more noise for a short time when it is first activated.

Bubbling noise and splash occurs: Due to the flow of the refrigerant in the tubes of the system.

Water flowing noise occurs: Due to water flowing to the evaporation container. This noise is normal during defrosting.

Air blowing noise occurs: In some models during normal operation of the system due to the circulation of air.

The edges of the appliance in contact with the door joint are warm

Especially during summer (warm seasons), the surfaces in contact with the door joint may become warmer during the operation of the compressor, this is normal.

There is a build-up of humidity inside the appliance

Check if:

- All food is packed properly. Containers must be dry before being placed in the **appliance**.
- The **appliance** door is opened frequently. Humidity of the room enters the **appliance** when the doors are opened. Humidity increases faster when the doors are opened more frequently, especially if the humidity of the room is high.

The door does not open or close properly

Check if:

- There is food or packaging preventing the door from closing
- The door joints are broken or torn
- Your **appliance** is on a level surface.
- The compressor can run loudly or the noise of the compressor/refrigerator may increase in some models during operating in some conditions such that the product is plugged in for the first time, depending on change in the ambient temperature or change of usage. That is normal; when the refrigerator reaches the required temperature, the noise decreases automatically.

Recommendations

- If the appliance is switched off or unplugged, wait at least 5 minutes before plugging the appliance in or restarting it in order to prevent damage to the compressor.
- If you will not use your appliance for a long time (e.g. in summer holidays) unplug it. Clean your appliance according to chapter cleaning and leave the door open to prevent humidity and smell.
- If a problem persists after you have followed all the above instructions, please consult the nearest authorised service centre.
- The appliance you have purchased is designed for domestic use only. It is not suitable for commercial or common use. If the consumer uses the appliance in a

way that does not comply with this, we emphasise that the manufacturer and the dealer will not be responsible for any repair and failure within the guarantee period.

8 TIPS FOR SAVING ENERGY

1. Install the appliance in a cool, well-ventilated room, but not in direct sunlight and not near a heat source (such as a radiator or oven) otherwise an insulating plate should be used.
2. Allow warm food and drinks to cool before placing them inside the appliance.
3. Place thawing food in the refrigerator compartment if available. The low temperature of the frozen food will help cool the refrigerator compartment while the food is thawing. This will save energy. Frozen food left to thaw outside of the appliance will result in a waste of energy.
4. Drinks or other liquids should be covered when inside the appliance. If left uncovered, the humidity inside the appliance will increase, therefore the appliance uses more energy. Keeping drinks and other liquids covered helps preserve their smell and taste.
5. Avoid keeping the doors open for long periods and opening the doors too frequently as warm air will enter the appliance and cause the compressor to switch on unnecessarily often.
6. Keep the covers of the different temperature compartments (such as the crisper and chiller if available) closed.
7. The door gasket must be clean and pliable. **In case of wear, replace the gasket.**

9 TECHNICAL DATA

The technical information is situated in the rating plate on the internal side of the appliance and on the energy label.

The QR code on the energy label supplied with the appliance provides a web link to the information related to the performance of the appliance in the EU EPREL database.

Keep the energy label for reference together with the user manual and all other documents provided with this appliance.

It is also possible to find the same information in EPREL using the link <https://eprel.ec.europa.eu> and the model name and product number that you find on the rating plate , the appliance.

See the link www.theenergylabel.eu for detailed information about the energy label.

10 INFORMATION FOR TEST INSTITUTES

Appliance for any EcoDesign verification shall be compliant with EN 62552.

Ventilation requirements, recess dimensions and minimum rear clearances shall be as stated in this User Manual at **Chapter 2**. Please contact the manufacturer for any other further information, including loading plans.

11 CUSTOMER CARE AND SERVICE

Always use original spare parts.

When contacting our Authorised Service Centre, ensure that you have the following data available: Model, Serial Number and Service Index.

The information can be found on the rating plate. **You can find the rating label inside the fridge zone on the left lower side.**

The original spare parts for some specific components are available for a minimum of 7 or 10 years, based on the type of component, from the placing on the market of the last unit of the model.

Visit our website to:

8 עצות לחיסכון באנרגיה

1. התקן את המכשיר בחדר קריר המאוורר היטב, אך ללא שמש ישירה ולא ליד מקור חום (כמו רדיאטור או תנור), אם לא ניתן, השתמש בלוח מבודד.
2. הנח למזון ולמשקאות חמים להתקרר לפני הכנסת למכשיר.
3. הנח מזון מפשר בתא הקירור, אם קיים. הטמפרטורה הנמוכה של המזון הקפוא תעזור לקרר את תא הקירור בעת ההפשרה. דבר זה יחסוך באנרגיה. מזון קפוא שיושאר להפשר מחוץ למכשיר יגרום לבזבז אנרגיה.
4. משקאות או נוזלים אחרים יש לכסות במכסה כשהם בתוך המכשיר. אם הם לא יכוסו במכסה, הלחות בתוך המכשיר תעלה והמכשיר יצרוך אנרגיה רבה יותר. כיוסי משקאות ונוזלים אחרים במכסה מסייע בשימור הריח והטעם.
5. הימנע מהשארת הדלתות פתוחות לאורך זמן או מפתחת הדלתות לעתים קרובות מדי, זאת כדי למנוע מאוויר חם להיכנס למכשיר ולגרום למדחס לפעול לעתים קרובות שלא לצורך.
6. השאר את המכסים של התאים בעלי הטמפרטורות השונות (כמו מגירת הירקות ומגירת הקירור באפס מעלות אם קיימות) סגורים.
7. אטם הדלת חייב להיות נקי וגמיש. במקרה של בלאי, החלף את האטם.

9 נתונים טכניים

הפרטים הטכניים נמצאים בתווית הנתונים שבחלקו הפנימי של המכשיר ועל תווית האנרגיה. בקוד QR שבתווית האנרגיה המגיע עם המכשיר קיים קישור לאתר האינטרנט, שבו ניתן למצוא מידע הקשור לביצועי המכשיר במסד הנתונים EU EPREL.

שמור את תווית האנרגיה לעיון בעתיד יחד עם המדריך למשתמש וכל המסמכים האחרים המגיעים עם מכשיר זה.

כמו כן, ניתן למצוא את אותו מידע הנמצא ב-EPREL באמצעות הקישור <https://eprel.ec.europa.eu> וכן את שם הדגם ומספר המוצר הנמצא בתווית הנתונים של המכשיר.

ראה קישור www.theenergylabel.eu למידע מפורט על תווית האנרגיה.

10 מידע למכוני בדיקה

מכשיר לאימות על פי EcoDesign יהיה תואם לתקן EN 62552. דרישות האוורור, ממדי הגומחה שבקיר והמרווחים האחוריים המינימליים יתאימו לפרטים המצוינים במדריך למשתמש בפרק 2. צור קשר עם היצרן לקבלת כל מידע אחר, כולל תוכניות הכנסת מזון למקרר.

11 שירות לקוחות

השתמש תמיד בחלקי חילוף מקוריים. כאשר אתה יוצר קשר עם מרכז השירות המורשה, ודא שנמצאים ברשותך הנתונים הבאים: דגם, מספר סידורי ומדד שירות. פרטים אלה ניתן למצוא בתווית הנתונים. **תוכל למצוא את תווית הנתונים בתוך אזור הקירור בצד השמאלי התחתון.** חלקי החילוף המקוריים לחלק מהרכיבים הספציפיים זמינים ל-7 או 10 שנים מינימום, על פי סוג הרכיב, החל מכניסתה לשוק של היחידה האחרונה של הדגם.

ניתן לבקר באתר שלנו:

מה לעשות	מדוע	משמעות	סוג השגיאה
1. בדוק אם מצב הקירור המהיר פעיל 2. הנמך את טמפרטורת תא הקירור 3. בדוק אם פתחי האוורור פתוחים ולא סתומים אם אזהרה זו נמשכת, יש ליצור קשר עם טכנאי מורשה.	שונות	תא הקירור קר מדי	E11

פעולת המדחס. זוהי תופעה רגילה.

קיימת הצטברות של לחות בכל המכשיר

בדוק אם:

- כל מצרכי המזון ארוזים היטב. המכלים חייבים להיות יבשים לפני הכנסת למכשיר.
- דלת המכשיר נפתחת לעיתים קרובות. לחות החדר חודרת למכשיר כשהדלתות נפתחות. הלחות עולה במהירות רבה יותר כשפותחים את הדלתות לעתים קרובות יותר, במיוחד אם הלחות בחדר גבוהה.

הדלת אינה נפתחת או נסגרת היטב

בדוק אם:

- קיימת מזון או אריזות המונעים את סגירת הדלת
- חיבורי הדלת שבורים או קרועים
- המכשיר ניצב על משטח מאוזן.
- המדחס יכול להרעיש בעת פעולתו או שרעש המדחס/מקרר עשוי להתחזק בדגמים מסוימים במהלך פעולתו בתנאים מסוימים, למשל, כשמחברים את המוצר לחשמל בפעם הראשונה, בהתאם לשינוי בטמפרטורת הסביבה או לשינוי באופן השימוש. זוהי תופעה רגילה; כאשר המקרר מגיע לטמפרטורה הדרושה, הרעש נחלש אוטומטית.

המלצות

- אם המכשיר כבוי או מנותק מהחשמל, המתן לפחות 5 דקות לפני שתחבר אותו לחשמל או תפעיל אותו שוב, כדי למנוע נזק למדחס.
- אם לא תשתמש במכשיר במשך פרק זמן ממושך (חופשות הקיץ), נתק אותו מהחשמל. נקה את המכשיר על פי פרק הניקוי והשאר את הדלת פתוחה כדי למנוע לחות וריחות.
- אם הבעיה נמשכת לאחר שפעלת על פי כל ההוראות הנ"ל, פנה למוקד שירות מורשה הקרוב למקום מגוריך.
- המכשיר שרכשת מיועד לשימוש ביתי בלבד. הוא אינו מתאים לשימוש מסחרי או המוני. אם הצרכן משתמש במכשיר בצורה המנוגדת להנחיות אלה, אנו מדגישים שהיצרן והמפיץ לא יהיו אחראים לתיקון או לתקלה כלשהם במשך תקופת האחריות.

אם אתה נתקל בבעיה **במכשיר**, בדוק את הפריטים הבאים לפני שתתקשר לשירות שאחרי המכירה.

המכשיר אינו פועל

בדוק אם:

- יש אספקת חשמל
- התקע הוכנס בצורה נכונה לשקע
- נתיך התקע או נתיך החשמל נשרפו
- השקע פגום. כדי לבדוק זאת, הכנס לאותו שקע תקע של מכשיר אחר תקין.

ביצועי המכשיר גרועים

בדוק אם:

- המכשיר עמוס יתר על המידה
- דלת המכשיר אינה סגורה היטב
- יש אבק על המדחס
- אין די מקום בדופן האחורי ובדופן הצדי.

המכשיר מרעיש כשהוא פועל

רעשים רגילים

נשמע רעש ביקוע:

- במהלך הפשרה אוטומטית
- כשהמכשיר מקורר או מחומם (עקב התרחבות החומר שממנו עשוי המכשיר).

נשמע רעש ביקוע קצר: נשמע כאשר

התרמוסטט מפעיל או מכבה את המדחס.

רעש מנוע רגיל: מציין שהמדחס פועל בצורה תקינה. המדחס עשוי להשמיע רעש חזק יותר לפרק זמן קצר, כשהוא מופעל בפעם הראשונה.

נשמע רעש בעבוע ושכשור: בגלל זרימת גז הקירור בצינורות המערכת.

נשמע רעש של זרימת מים: בגלל זרימת מים למכל האידי. רעש זה נשמע בדרך כלל במהלך ההפשרה.

נשמע רעש של משב אוויר: בחלק מהדגמים במהלך פעולה רגילה של המערכת עקב זרימת אוויר.

קצות המכשיר הבאים במגע עם חיבור הדלת חמים

במיוחד במהלך הקיץ (בעונות החמות), המשטחים הבאים במגע עם חיבור הדלת מתחממים במהלך

7 לפני שתקרא לשירות שאחרי המכירה

שגיאות

המקור יזהיר אותך אם הטמפרטורות במקרר ובמקפיא נמצאות בגובה שאינו מתאים או אם קיימת בעיה במכשיר. קודי האזהרות מוצגים במחווני המקפיא והמקרר.

סוג השגיאה	משמעות	מדוע	מה לעשות
E01	אזהרת חיישן		פנה למוקד השירות בהקדם האפשרי לקבלת עזרה.
E02	אזהרת חיישן		פנה למוקד השירות בהקדם האפשרי לקבלת עזרה.
E03	אזהרת חיישן		פנה למוקד השירות בהקדם האפשרי לקבלת עזרה.
E06	אזהרת חיישן		פנה למוקד השירות בהקדם האפשרי לקבלת עזרה.
E07	אזהרת חיישן		פנה למוקד השירות בהקדם האפשרי לקבלת עזרה.
E08	אזהרת מתח נמוך	ההספק החשמלי למכשיר ירד אל מתחת ל-170 וולט.	- אין זו תקלה של המכשיר, הודעת שגיאה זו עוזרת למנוע נזקים למדחס. - יש להעלות את המתח חזרה לרמות הדרושות אם אזהרה זו נמשכת, יש ליצור קשר עם טכנאי מורשה.
E09	תא ההקפאה אינו קר מספיק	סביר שיקרה לאחר פרק זמן ממושך של תקלה בחשמל.	1. הגדר את טמפרטורת המקפיא לערך קר יותר או הגדר את המכשיר להקפאה מהירה. פעולה זו אמורה להסיר את קוד השגיאה לאחר שהמכשיר יגיע לטמפרטורה הדרושה. הקפד לסגור את הדלתות כדי לקצר את הזמן הדרוש כדי להגיע לטמפרטורה הנכונה. 2. הוצא מהמכשיר מוצרים כלשהם שהופשרו במהלך שגיאה זו. ניתן לצרוך אותם תוך פרק זמן קצר. 3. אין להוסיף לתא ההקפאה מזון טרי לפני שהוא הגיע לטמפרטורה הנכונה ולפני שנעלמה הודעת השגיאה. אם אזהרה זו נמשכת, יש ליצור קשר עם טכנאי מורשה.
E10	תא הקירור אינו קר מספיק	סביר שיקרה לאחר: - פרק זמן ממושך של תקלה בחשמל. - הכנסת מזון חם למקרר.	1. הגדר את טמפרטורת המקרר לערך קר יותר או הגדר את המכשיר לקירור מהיר. פעולה זו אמורה להסיר את קוד השגיאה לאחר שהמכשיר יגיע לטמפרטורה הדרושה. הקפד לסגור את הדלתות כדי לקצר את הזמן הדרוש כדי להגיע לטמפרטורה הנכונה. 2. השאר פניו את המקום באזור הקדמי של חורי תעלת האוויר, והימנע מהנחת מזון קרוב לחיישן. אם אזהרה זו נמשכת, יש ליצור קשר עם טכנאי מורשה.

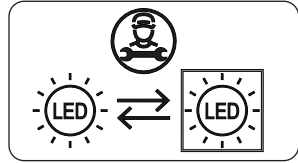

אם מותקנת במוצר נורת LED
מוצר זה מכיל מקור אור בדירוג יעילות אנרגטית
<E>.

**אם המוצר מצויד ברצועות LED או בכרטיסי
LED**
מוצר זה מכיל מקור אור בדירוג יעילות אנרגטית
<F>.

6 משלוח ושינוי מקום

6.1 הובלה ושינוי מקום

- רצוי לשמור את האריזה המקורית עם חומר הריפוד לצורך הובלה ממקום למקום (לא חובה).
 - הדק את המכשיר באריזה עבה, רצועות או חבלים חזקים, ופעל בהתאם להוראות ההובלה המצוינות באריזה.
 - הסר את כל החלקים הניידים או קבע אותם למכשיר, כדי להגן עליהם מפני זעזועים באמצעות רצועות במהלך שינוי המקום או ההובלה.
- שא תמיד את המקרר במצב אנכי. 

זמן אחסון מרבי (בחודשים)	הכנה	ירקות ופירות
12 - 8		שזיפים, דובדבנים, פירות יער שטוף וקלף את פטוטרט

זמן הפשרה בתנור (בדקות)	זמן הפשרה בטמפרטורת החדר (בשעות)	זמן אחסון מרבי (בחודשים)	
4-5 (220-225°C)	3 - 2	6 - 4	לחם
5-8 (190-200°C)	1.5 - 1	6 - 3	עוגיות
5-10 (200-225°C)	3 - 2	3 - 1	תופינים
5-8 (190-200°C)	4 - 3	1.5 - 1	עוגת פאי
5-8 (190-200°C)	1.5 - 1	3 - 2	בצק פילו
15-20 (200°C)	4 - 2	3 - 2	פיצה

תנאי אחסון	זמן אחסון מרבי (בחודשים)	הכנה	מוצרי חלב
חלב נקי - באריזתו	3 - 2	באריזתו	חלב (אחיד) באריזה
ניתן להשתמש באריזה המקורית לאחסון לפרק זמן קצר. יש לשמור עטוף בפלסטיק נצמד לפרקי זמן ממושכים יותר.	8 - 6	בפרוסות	גבינה - לא כולל גבינה לבנה
	6	באריזה שלהן	חמאה, מרגרינה

5.1 הפשרה

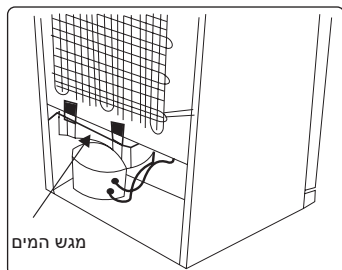

- המכשיר מבצע הפשרה אוטומטית. המים הנוצרים כתוצאה מההפשרה עוברים דרך מתקן איסוף המים, זורמים אל מגש המים מאחורי המכשיר ומתאדים שם.
- הקפד לנתק את תקע המכשיר לפני ניקוי מגש המים.
- הסר את מגש המים ממקומו על ידי הסרת הברגים (אם קיימים). נקה אותו במי סבון במרווחי זמן קבועים. ניקוי זה ימנע היווצרות ריחות.

החלפת נורת ה-LED

להחלפת נורות LED, צור קשר עם מרכז השירות המורשה הקרוב אליך.

הערה: מספר רצועות ה-LED ומיקומן עשוי להיות שונה בהתאם לדגם.



5 ניקוי ותחזוקה

נתק את היחידה משקע החשמל לפני הניקוי. ⚠

אין לשטוף את המכשיר על ידי יציקת מים עליו. ⚠

לניקוי המכשיר אין להשתמש במוצרים, בתכשירי ניקוי או בסבונים הגורמים לשריטות. לאחר הניקוי, שטוף את האביזרים במים נקיים ויבש אותם בזהירות. לאחר שסיימת לנקות, חבר שוב את התקע לשקע החשמל בידיים יבשות.

• ודא שלא חודרים מים לתושבת הנורה ולרכיבים חשמליים אחרים.

• יש לנקות את המכשיר בקביעות באמצעות תמיסת סודה לשתיה ומים פושרים.

• נקה את האביזרים כל אחד בנפרד בשטיפת יד במים וסבון. אין לשטוף את האביזרים במדיח כלים.

• נקה את המדחס במברשת לפחות פעמיים בשנה. פעולה זו תסייע בחיסכון בעלויות אנרגיה ובהגברת תפוקת המכשיר.

יש לנתק את המכשיר מהחשמל במהלך הניקוי. ⚠



זמן אחסון מרבי (בחדשים)	הכנה	בשר ודגים
8 - 6	עטוף בפלסטיק נצמד	אומצה
8 - 6	עטוף בפלסטיק נצמד	בשר כבש
8 - 6	עטוף בפלסטיק נצמד	צלי בשר עגל
8 - 6	בחתיכות קטנות	קוביות בשר עגל
8 - 4	בחתיכות	קוביות בשר טלה
3 - 1	באריזות ללא תבלינים	בשר קצוץ
3 - 1	בחתיכות	קרביים (בחתיכות)
	יש להשאיר ארוז גם אם יש בו קרום	נקניקיה מעושנת / נקניק סלאמי
6 - 4	עטוף בפלסטיק נצמד	בשר עוף והודו
6 - 4	עטוף בפלסטיק נצמד	אוזו וברוז
8 - 6	במנות של 2.5 ק"ג או כחתיכות פילה	אייל, ארנב, חזיר בר
2	לאחר ניקוי המעיים והקשקשים של הדג, יש לשטוף ולייבש את הדג. אם יש צורך, יש לחתוך את הזנב ואת הראש שלו.	דגי מים מתוקים (סלמון, קרפיון, אמנון, שפמנון)
4		דגים רזים: (לברק, שיבוט, דג הסנדל)
4 - 2		דגים עתירי שומן (טונה, מקרל, דג כחול, אנשובי)
6 - 4	נקיות ובשקית	רכיכות
3 - 2	באריזתן, או במכל אלומיניום או פלסטיק	ביצי דגים
3	במי מלח, או במכל אלומיניום או פלסטיק	חלזונות
<p>הערה: יש לבלש בשר קפוא כמו בשר טרי, לאחר שהופשר. אם לא מבשלים את הבשר לאחר הפשרתו, אין להקפיאו שנית.</p> 		

זמן אחסון מרבי (בחדשים)	הכנה	ירקות ופירות
13 - 10	שטוף, חתוך לחתיכות קטנות והרתח במים	שעועית ירוקה וקטניות
12	קלף, שטוף והרתח במים	שעועית
8 - 6	נקה והרתח במים	כרוב
12	נקה, פרוס והרתח במים	גזר
10 - 8	חתוך את הפטוטרט, חתוך את הפלפל לשני חלקים, הסר את הליבה, והרתח במים	פלפל
9 - 6	שטוף והרתח במים	תרד
12 - 10	הסר את העלים, חתוך את הלב לחתיכות והשאר אותם במים לזמן מה עם מעט מיץ לימון	כרובית
12 - 10	חתוך לחתיכות בגודל 2 ס"מ לאחר השטיפה	חציל
12	נקה וארוז עם הקלחים או כתירס מתוק	תירס
10 - 8	קלף ופרוס	תפוחים ואגסים
6 - 4	חתוך לשני חלקים והסר את החרצן	משמשים ואפרסקים
12 - 8	שטוף וקלף	תות שדה ואוכמניות
12	הוסף למכל 10% סוכר	פירות מבושלים

- בעת אריזת מזון קפוא יש לפעול בהתאם להוראות היצרן המופיעות על אריזת המזון. אם אין מידע על האריזה, יש לאחסן את המזון הקפוא ל-3 חודשים לכל היותר מתאריך הקנייה.
- בעת קניית מזון קפוא, ודא שהוא אוסן בתנאים הולמים ושהאריזה אינה פגומה.
- מזון קפוא יש להוביל במכלים הולמים ולהכניסו למקפיא במהירות האפשרית.
- אין לקנות מזון קפוא אם מופיעים על האריזה סימני לחות ונפיחות חריגה. ייתכן שמזון זה אוסן בטמפרטורה בלתי הולמת ושתכולת האריזה התקלקלה.
- חיי האחסון של מזון קפוא תלויים בטמפרטורת החדר, בהגדרת התרמוסטט, בתדירות פתיחת הדלת, בסוג המזון ובמשך הזמן הדרוש להובלת המוצר מהחנות הביתה. פעל תמיד בהתאם להוראות המודפסות על האריזה, ובשום פנים ואופן אל תחרוג מחיי האחסון המרביים המצוינים על האריזה.
- אם דלת המקפיא נשארה פתוחה למשך זמן ממושך או לא נסגרה כראוי, ייווצר כפור והוא עלול למנוע זרימת אוויר יעילה. כדי לפתור את הבעיה, נתק את המקפיא מהחשמל והמתן להפשרתו. נקה את המקפיא לאחר שהופשר לחלוטין.
- נפח המקפיא המצוין על התווית הוא הנפח ללא הסלסילות, המכסים וכן הלאה.
- אין להקפיא שוב מזון שהפשר. הקפאה חוזרת עלולה להוות סכנה לבריאות, ולגרום לבעיות כמו הרעלת מזון.
- **הערה:** אם אתה מנסה לפתוח את דלת המקפיא מייד לאחר סגירתה, תיווכח שהיא אינה נפתחת בקלות. זוהי תופעה רגילה. במצב של איזון הדלת תיפתח בקלות.
- השתמש במדף להקפאה מהירה כדי להקפיא בישולים ביתיים (וכל מזון אחר שרוצים להקפיא במהירות) מהר יותר, מפני שעוצמת ההקפאה חזקה יותר במדף הקפאה זה. מדף ההקפאה המהירה הוא המגירה **התחתונה** של תא ההקפאה.
- הטבלה שלהלן היא מדריך מקוצר המראה את הדרך היעילה ביותר לאחסון קבוצות המזון הגדולות בתא ההקפאה. 

4 אחסון מזון

4.1 תא הקירור

- כדי להפחית את הלחות להימנע מהיווצרות של כפור עקב כך, יש לאחסן תמיד במקרר נזלים במכלים אטומים. הכפור נוטה להתרכז בחלקים הקרים ביותר של האידוי, וככל שהזמן עובר, תידרש הפשרה תכופה יותר של המכשיר.
- יש לכסות תבשילים כשמכניסים אותם למקרר. אין להכניס למקרר מזון חם. יש להכניס אותו למקרר לאחר שהתקרר, כדי לא לגרום לעליית הטמפרטורה/לחות בתוך המקרר ובכך לפגוע ביעילות המקרר.
- ודא שאין פריטים שבאים במגע ישיר עם הדופן האחורי של המכשיר, מכיוון שיתפתח שם כפור והאריזה תידיבק אליו. אין לפתוח את דלת המקרר לעתים קרובות.
- בשר ודגים נקיים יש לעטוף באופן רופף ולאחסן במדף הזכוכית מעל מגירת הירקות שבה האוויר קר יותר, מכיוון שיש בו תנאי האחסון הטובים ביותר.
- פירות וירקות מפוזרים יש לאחסן במכלי מגירת הירקות.
- אחסון פירות וירקות בנפרד מונע מצב שבו ירקות הרגישים לאיתילן (ירקות בעלי עלים ירוקים, ברוקולי, גזר ועוד) ייפגעו מהאיתילן המשוחרר מפירות כמו בננות, אפרסקים, משמשים, תאנים ועוד).

- אין להכניס למקרר ירקות רטובים.
- זמן האחסון של כל מצרכי המזון תלוי באיכות הראשונית של המזון ובמידת אי ההפרעה למחזור הקירור לפני שאחסן במקרר.
- מים הנוזלים מהבשר עלולים לזהם מוצרים אחרים במקרר. עליך לארוז מוצרי בשר ולנקות זילות מהמדפים.
- אין להניח מזון מול המעבר לזרימת אוויר.
- צרוך מזון ארוז לפני תאריך התפוגה המומלץ.
- אין לאפשר למזון לבוא במגע עם חיישן הטמפרטורה, הנמצא בתא הקירור, כדי להקפיד על טמפרטורה מיטבית בתא הקירור.
- בתנאי עבודה רגילים, יהיה זה מספיק לכוון את הגדרת הטמפרטורה של המקרר ל- 4°C .
- טמפרטורת תא הקירור צריכה להיות בטווח של 0°C - 8°C , מזון טרי מתחת ל- 0°C קופא ונרקב, כמות החיידקים עולה בטמפרטורה הגבוהה מ- 8°C , והמזון מתקלקל.
- אין להכניס למקרר מזון חם מייד לאחר הבישול,

- יש להשאיר את הסיר בחוץ עד שהטמפרטורה תרד. מזון מעלה את רמת הטמפרטורה במקרר וגורם להרעלה ולקלקול מיותר של המזון.
 - בשר, דגים וכו' יש לאחסן בתא הקירור באפס מעלות, ותא הירקות מועדף עבור ירקות (אם קיים).
 - כדי למנוע זיהומים צולבים, אין לאחסן יחד מוצרי בשר ופירות וירקות.
 - את המזון יש להכניס למקרר במכלים סגורים או מכוסים, כדי למנוע לחות וריחות.
- הטבלה שלהלן היא מדריך מקוצר המראה את הדרך היעילה ביותר לאחסון קבוצות המזון הגדולות בתא הקירור.

מזון	זמן אחסון מרבי	כיצד והיכן לאחסן
ירקות ופירות	שבוע אחד	מגירת הירקות
בשר ודגים	2-3 ימים	יש לאחסן ברדיד פלסטיק, שקיות או במכל בשר ולאחסן במדף הזכוכית.
גבינה טרייה	3-4 ימים	על מדף הדלת הייעודי
חמאה ומרגרינה	שבוע אחד	על מדף הדלת הייעודי
מוצרים המגיעים בבקבוקים, לדוגמה חלב ויוגורט	עד לתאריך התפוגה המומלץ על ידי היצרן	על מדף הדלת הייעודי
ביצים	חודש אחד	על מדף הביצים הייעודי
מזון מבושל	יומיים	בכל המדפים

הערה:

אין להחזיק במקרר תפוחי אדמה, בצל או שום.



4.2 תא ההקפאה

- המקפיא משמש לאחסון מזון קפוא, להקפאת מזון טרי ולהכנת קוביות קרח.
- מזון בצורת נזל יש להקפיא בכוסות פלסטיק, ומזון אחר יש להקפיא בפלסטיק נצמד או בשקיות פלסטיק. להקפאת מזון טרי, עטוף ואטום היטב מזון טרי, כלומר, על האריזה להיות אטימה לאוויר וללא דליפות. לשם כך, עדיפים שקיות מיוחדות למקפיא, רדיד אלומיניום, שקיות פוליאיתילן ומכלי פלסטיק.
- אין לאחסן מזון טרי לצד מזון קפוא, מכיוון שהמזון הטרי עלול לגרום להפשרת המזון הקפוא.
- לפני הקפאת מזון טרי, יש לחלק אותו לחלקים בגודל כזה שניתן לצרוך אותם בארוחה אחת.
- מזון שהופשר יש לצרוך זמן קצר לאחר ההפשרה

אם מגירת הירקות מלאה, יש לפתוח את החוגה לשמירה על הטירות הנמצאת בחזית מגירת הירקות. פעולה זו מאפשרת לשלוט באוויר שמגירת הירקות ובשיעור הלחות, במטרה להאריך את חי המזון הנמצא בה.

את החוגה לשמירה על טירות הנמצאת מאחורי המדף, יש לפתוח אם מופיעה התעבות על מדף הזכוכית.

3.6.5 מדף דלת מתכוונן (בחלק מהדגמים)

באמצעות מדף הדלת המתכוונן ניתן לבצע שישה כוונני גובה שונים כדי ליצור שטחי אחסון.

לשינוי מיקומו של מדף הדלת המתכוונן:

אחוז בתחתית המדף ומשוך את הלחצנים שבצד מדף הדלת בכיוון החץ. (איור 1)

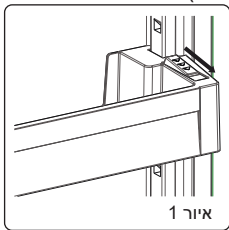

מקם את מדף הדלת בגובה הרצוי לך על ידי הזזתו מעלה ומטה. לאחר שהגעת למיקום הרצוי שלך של מדף הדלת, שחרר את הלחצנים שבצד מדף הדלת (איור 2). לפני שחרור מדף הדלת, הזז אותו מעלה ומטה וודא שהוא מקובע במקומו.

הערה: לפני מילוי מדף הדלת הנשלף, יש להחזיק את המדף על ידי תמיכה בו בתחתיתו. זאת כדי למנוע את נפילתו ויציאתו מהמסילה שלו עקב המשקל. ולמנוע נזק שעלול להיגרם למדף הדלת או למסילות.

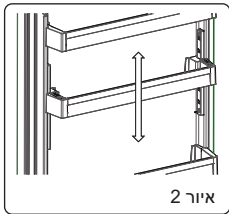

החזק תמיד את ידי התא בעת הסרתו.

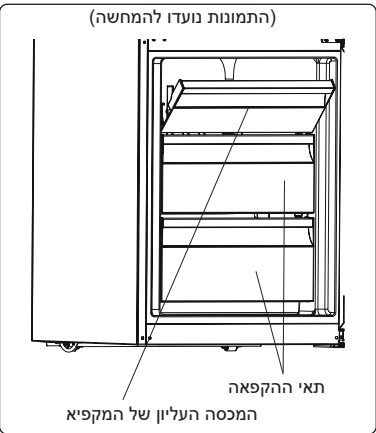

הסרת תא ההקפאה:

- משוך החוצה את תא ההקפאה באופן מרבי
- משוך את החלק הקדמי של תא ההקפאה כלפי מעלה והחוצה.

בצע את הפעולה ההפוכה בעת החזרת תא ההקפאה למקומו.

החזק תמיד את ידי התא בעת הסרתו.

3.6.4 חוגה לשמירה על טירות (בחלק מהדגמים)

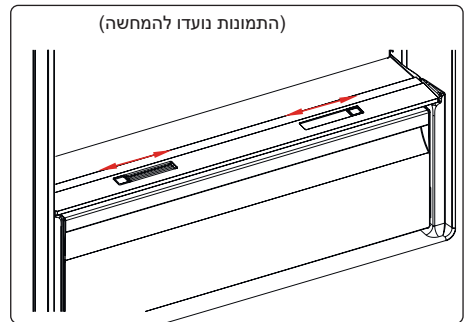

IX

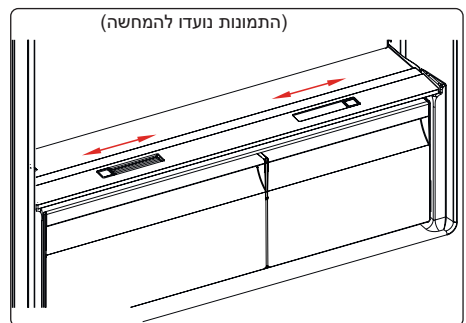

תיאורים חזותיים ומילוליים בסעיף האביזרים עשויים להשתנות בהתאם לדגם המכשיר.

הקרח.



3.6.2 המתקן לאחסון בקבוקים (בחלק מהדגמים)

השתמש במתקן לאחסון בקבוקים כדי למנוע את החלקתם או נפילתם של הבקבוקים.

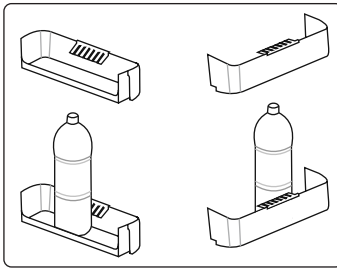
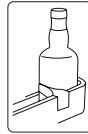

3.6.3 תא ההקפאה

תא ההקפאה מאפשר גישה נוחה יותר למזון.

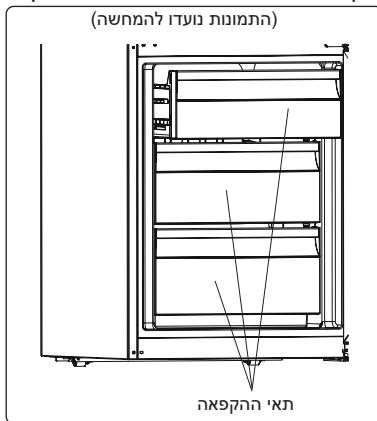

יא

3.4.4 פונקציית התראת דלת פתוחה

אם דלת המקרר תישאר פתוחה יותר מ-2 דקות, המכשיר ישמיע צפצוף.

3.5 אזהרות הגדרות הטמפרטורה

- המכשיר נועד לפעול בטווחי טמפרטורת הסביבה המצוינים בתקנים, בהתאם לסינוג האקלים המצוי בתווית המידע. לא מומלץ להפעיל את המקרר בסביבות שהן מחוץ לטווח הטמפרטורות שצוין. הפעלה בתנאים אלה תקטין את יעילות הקירור של המכשיר.
- יש לכוונן את הטמפרטורה בהתאם לתדירות פתיחת הדלת, כמות המזון המאוחסנת במכשיר וטמפרטורת הסביבה במקום שבו מוצב המכשיר.
- כאשר המכשיר מופעל לראשונה, יש להשאירו מופעל במשך 24 שעות כדי שייגיע לטמפרטורת ההפעלה. בזמן זה אין לפתוח את הדלת ואין לאחסן בתוכו כמות מזון גדולה.
- מופעלת פונקציה של דיחוי ב-5 דקות, כדי למנוע נזק למדחס של המכשיר, בזמן חיבור המכשיר לחשמל או ניתוקו ממנו, או בעת קריסת מערכת החשמל. המכשיר יתחיל לפעול בדרך כלל כעבור 5 דקות.

דירוג אקלים ומשמעות:

T (אקלים טרופי): מכשיר קירור זה מיועד לשימוש בטמפרטורות הסביבה בטווח של 16°C עד 43°C.

ST (אקלים סוב-טרופי): מכשיר קירור זה מיועד לשימוש בטמפרטורות הסביבה בטווח של 16°C עד 38°C.

N (אקלים ממוזג): מכשיר קירור זה מיועד לשימוש בטמפרטורות הסביבה בטווח של 16°C עד 32°C.

SN (אקלים ממוזג מורחב): מכשיר קירור זה מיועד לשימוש בטמפרטורות הסביבה בטווח של 10°C עד 32°C.

מאוורר הטורבו (אם יש)

אין לחסום את פתחי כניסת האוויר ויציאתו בעת אחסון מזון, כדי לא לפגום בזרימת האוויר הנוצרת על ידי הטורבו.

3.6 אביזרים

תיאורים חזותיים ומילוליים בסעיף האביזרים עשויים להשתנות בהתאם לדגם המכשיר.

3.6.1 תבנית קרח (בחלק מדגמים)

- מלא במים את תבנית הקרח והכנס אותה לתא ההקפאה.
- לאחר שהמים קפאו לחלוטין, תוכל לסובב את המגש, כפי שמוצג מטה, כדי להסיר את קוביות

3.4.2 הגדרות טמפרטורת המקרר

- ערך הטמפרטורה הראשוני של מחוון הגדרת המקרר הוא 4°C .

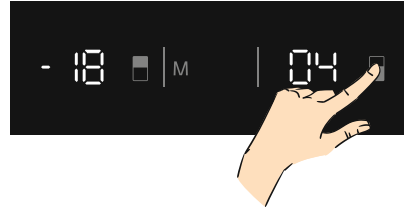

- לחץ על לחצן המקרר פעם אחת.
- כשלוחצים על לחצן זה בפעם הראשונה, הערך האחרון מופיע במחווון ההגדרות של המקרר.
- בכל פעם שתלחץ על לחצן זה, תוגדר טמפרטורה נמוכה יותר. (קירור מהיר) $+2^{\circ}\text{C}$, $+4^{\circ}\text{C}$, $+5^{\circ}\text{C}$, $+6^{\circ}\text{C}$, $+8^{\circ}\text{C}$
- כשלוחצים על לחצן הגדרת המקרר עד שמופיע סמל הקירור המהיר, ואם לא לוחצים על לחצן כלשהו במשך שנייה אחת, סמל הקירור המהיר מהבהב.
- אם ממשיכים ללחוץ על אותו לחצן, ההגדרה תתחיל שוב מ- $+8^{\circ}\text{C}$.
- ערך הטמפרטורה שנבחר לפני הפעלת מצב חופשה, מצב הקפאה מהירה, מצב קירור מהיר או מצב חיסכון מופעל, ויישאר אותו ערך לאחר שהמצב יחלוף או יבוטל. המכשיר ממשיך לפעול עם ערך טמפרטורה זה.

הגדרות מומלצות לטמפרטורת תא ההקפאה ותא הקירור

הערות	תא הקירור	תא ההקפאה
לשימוש סדיר ולביצועים הטובים ביותר.	4°C	18°C -
מומלץ כאשר טמפרטורת הסביבה עולה על 30°C .	4°C	20°C - 22°C , או 24°C -
יש להשתמש בהגדרה זו כאשר ברצונך להקפיא מזון תוך פרק זמן קצר.	4°C	SF

הערות	תא הקירור	תא ההקפאה
יש להשתמש בהגדרות טמפרטורה אלה כאשר טמפרטורת הסביבה גבוהה או אם לדעתך תא הקירור אינו קר מספיק, מכיוון שהדלת נפתחת לעתים קרובות.	2°C	18°C , -20°C , או -22°C - 24°C -
יש להשתמש במצב זה כאשר תא הקירור עמוס יתר על המידה במזון או כאשר יש צורך לקרר את המזון במהירות.	SC	18°C , -20°C , או -22°C - 24°C -

הערה: בחלק מהמכשירים המובנים עשוי להיות מצב המתנה.

3.4.3 מצב המתנה

מטרה

במצב זה ניתן להשתמש לחיסכון באנרגיה כשאתה יוצא לחופשה.

כיצד ניתן להשתמש בו?

* בחר ערך מוגדר "8".

לחץ על לחצן המצב והגדרת המקרר למשך 5 שניות.

* בתצוגת המסך יופיע "St" "bY".

במהלך מצב זה:

במצב המתנה כל הרכיבים מושבתים.

אם תלחץ על לחצן התצוגה, "St" "bY" יוצג במסך התצוגה כדי להראות שמצב המתנה פעיל.

לביטול, לחץ על לחצן המצב והגדרת המקרר למשך 5 שניות.

לאחר השבתת המצב, קוד שגיאה עשוי לדלוק בתצוגה, מכיוון שייטכן שהמוצר אינו קר מספיק. קוד השגיאה יכבה כשהמוצר יגיע לטמפרטורה רגילה.

3.3.5 מצב קירור משקאות

מטרה

מצב זה משמש לקירור משקאות תוך פרק הזמן שניתן לכוון.

כיצד ניתן להשתמש בו?

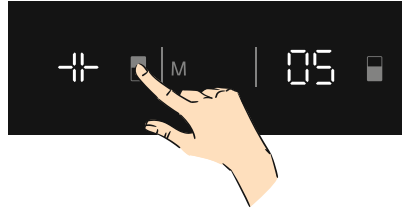

- לחץ על לחצן מקפיא במשך 3 שניות.
- הנפשה מיוחדת תחל במסך הערכים המוגדרים למקפיא, ו-05 יבהב במסך הערכים המוגדרים למקרר.
- לחץ על לחצן המקרר כדי לכוון את השעה (05 - 10 - 15 - 20 - 25 - 30 דקות).
- בעת בחירת השעה, המספרים יבהבו 3 פעמים במסך ויישמע צפצוף.
- אם לא לוחצים על לחצן כלשהו במשך 2 שניות, השעה תוגדר.
- הספירה לאחור תחל מהשעה שכוונה - דקה אחר דקה.
- הזמן הנותר יבהב במסך.
- לביטול מצב זה לחץ על לחצן הגדרת המקפיא במשך 3 שניות.

3.3.6 מצב שומר מסך

מטרה

מצב זה חוסך אנרגיה כאשר מכבים את כל תאורת לוח הבקרה כאשר לוח זה נשאר לא פעיל.

אופן השימוש

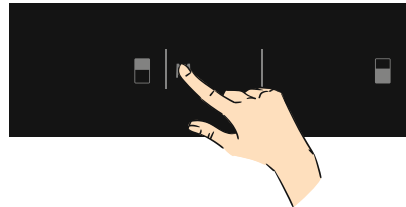

- מצב שומר מסך יופעל אוטומטית כעבור 30 שניות.
- אם אתה לוחץ על מקש כלשהו בזמן שתאורת לוח הבקרה כבויה, ההגדרות הנוכחיות של המכשיר יופיעו שוב בתצוגה כדי לאפשר לך לבצע כל שינוי שתרצה.

- אם אינך מבטל את מצב שומר מסך ואם אינך לוחץ על מקש כלשהו במשך 30 שניות, לוח הבקרה יישאר כבוי.

לביטול ההפעלה של מצב שומר מסך,

- לביטול מצב שומר מסך, עליך ללחוץ תחילה על מקש כלשהו כדי להפעיל את המקשים ולאחר מכן ללחוץ על לחצן המצב ולהחזיק אותו לוחץ במשך 3 שניות.
- להפעלה מחדש של מצב שומר מסך, לחץ על לחצן המצב והחזק אותו לוחץ במשך 3 שניות.

3.4 הגדרות הטמפרטורה

3.4.1 הגדרות טמפרטורת המקפיא

- ערך הטמפרטורה הראשוני של מחוון הגדרת המקפיא הוא -18°C .

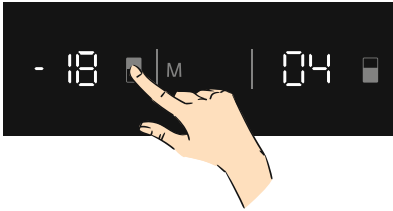

- לחץ על לחצן הגדרת המקפיא פעם אחת.
- כשלווחצים על לחצן זה בפעם הראשונה, הערך האחרון שהוגדר יבהב במסך.
- בכל פעם שתלחץ על לחצן זה, תוגדר טמפרטורה נמוכה יותר (-16°C , -18°C , -20°C , -22°C , -24°C , הקפאה מהירה).
- אם לוחצים על לחצן הגדרת המקפיא עד שמופיע סמל ההקפאה מהירה, ואם לא לוחצים על כל לחצן אחר במשך שנייה אחת, סמל ההקפאה מהירה מהבהב.
- אם ממשיכים ללחוץ, ההגדרה תתחיל שוב -16°C .
- ערך הטמפרטורה שנבחר לפני הפעלת מצב חופשה, מצב הקפאה מהירה, מצב קירור מהיר או מצב חיסכון מופעל, ויישאר אותו ערך לאחר שהמצב יחלוף או יבטל. המכשיר ממשיך לפעול עם ערך טמפרטורה זה.

3.3.2 מצב קירור מהיר

מטרה

- לקרר ולאחסן כמות מזון גדולה בתא הקירור.
- לקרר משקאות במהירות.

כיצד ניתן להשתמש בו?

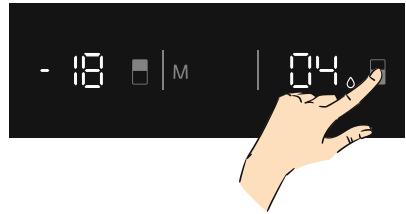

לחץ על לחצן הגדרת המקרר עד שמל הקירור המהיר ייראה על המסך. הזמזם ישמיע צפצוף. המצב יוגדר.

במהלך מצב זה:

- ניתן לכוון את טמפרטורת המקפיא ואת מצב ההקפאה המהירה. במצב זה יימשך מצב הקירור המהיר.
- לא ניתן לבחור את מצב חיסכון ואת מצב חופשה.
- ניתן לבטל את מצב הקירור המהיר על ידי אותה פעולת בחירה.

3.3.3 מצב חיסכון

מטרה

לחסוך באנרגיה. במשך תקופות שבהן השימוש במכשיר מופחת (פחות פתיחות דלת) או תקופות של היעדרות מהבית, כמו חופשה, התוכנית החסכונית יכולה לספק טמפרטורה מיטבית תוך חיסכון באנרגיה.

כיצד ניתן להשתמש בו?

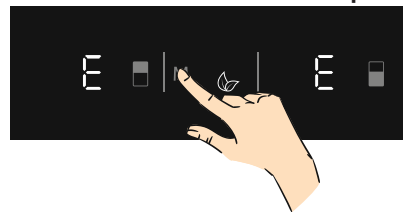

- לחץ על לחצן "מצב" עד שיופיע סמל החיסכון.
- אם לא לוחצים על לחצן כלשהו במשך שנייה אחת. המצב יוגדר. סמל החיסכון יבהב 3 פעמים. לאחר שהוגדר המצב, הזמזם ישמיע צפצוף.
- במקטעי טמפרטורות המקפיא והמקרר יוצג "E".
- סמל החיסכון E- יאירו עד לסיום המצב.

במהלך מצב זה:

- ניתן לכוון את המקפיא. לאחר ביטול מצב חיסכון, ערכי ההגדרה שנבחרו ימשיכו להופיע.
- ניתן לכוון את המקרר. לאחר ביטול מצב חיסכון, ערכי ההגדרה שנבחרו ימשיכו להופיע.
- ניתן לבחור את המצבים קירור מהיר והקפאה מהירה. מצב חיסכון מתבטל אוטומטית והמצב הנבחר מופעל.
- את מצב חופשה ניתן לבחור לאחר ביטול מצב חיסכון. לאחר מכן מופעל המצב הנבחר.
- לביטול, תצטרך רק ללחוץ על לחצן מצב.

3.3.4 מצב חופשה

כיצד ניתן להשתמש בו?

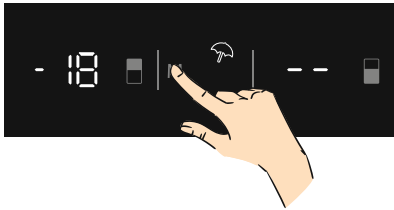

- לחץ על לחצן "מצב" עד שיופיע סמל החופשה.
- אם לא לוחצים על לחצן כלשהו במשך שנייה אחת. המצב יוגדר. סמל החופשה יבהב 3 פעמים. לאחר שהוגדר המצב, הזמזם ישמיע צפצוף.

- במקטע טמפרטורות המקרר יוצג "--".
- סמל החופשה ו"--" יאירו עד לסיום המצב.

במהלך מצב זה:

- ניתן לכוון את המקפיא. לאחר ביטול מצב חופשה, ערכי ההגדרה שנבחרו ימשיכו להופיע.
- ניתן לכוון את המקרר. לאחר ביטול מצב חופשה, ערכי ההגדרה שנבחרו ימשיכו להופיע.
- ניתן לבחור את המצבים קירור מהיר והקפאה מהירה. מצב חופשה מתבטל אוטומטית והמצב הנבחר מופעל.
- את מצב החיסכון ניתן לבחור לאחר ביטול מצב החופשה. לאחר מכן מופעל המצב הנבחר.
- לביטול, תצטרך רק ללחוץ על לחצן מצב.

3.3 הפעלת המקפיא של המקרר

אם קיימת תאורה במוצר

כאשר מחברים את המוצר לחשמל בפעם הראשונה, הנורות הפנימיות עשויות להידלק באיחור של דקה אחת עקב בדיקות פתיחה.

3.3.1 מצב הקפאה מהירה

מטרה

- להקפיא כמות מזון גדולה שלא ניתן להכניס למדף ההקפאה המהירה.
- להקפיא מזון מוכן.
- להקפיא מזון מהר יותר.
- לאחסן מזון טרי וירקות.

אופן השימוש

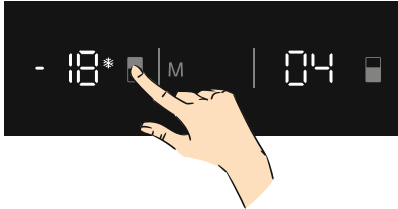

לחץ על לחצן הגדרת המקפיא עד שסמל ההקפאה המהירה "ראה על המסך. הזמזם ישמיע צפצוף. המצב יוגדר.

במהלך מצב זה:

- ניתן לכוונן את טמפרטורת המקרר ואת מצב הקירור המהיר. במצב זה יישך מצב ההקפאה המהירה.
- לא ניתן לבחור את מצב חיסכון ואת מצב חופשה.
- ניתן לבטל את מצב ההקפאה המהירה על ידי אותה פעולת בחירה.

הערה: אפשרות זו תופעל 24 שעות לפני הכנסת המזון הטרי למקפיא. כעבור 54 שעות יחזור המקפיא לערך הרגיל שהוגדר.

3.1 מידע אודות הטכנולוגיה Frost Free

במקררי Frost Free מותקנת מערכת הפעלה שונה מזו המותקנת במקררים סטטיים.

במקררים רגילים (סטטיים) הלחות החודרת למקרר עקב פתיחת הדלת והלחות שמקורה במזון גורמות להצטברות כפור בתא ההקפאה. להפשרת כפור וקרח בתא ההקפאה, אתה נדרש לכבות את המקרר מדי פעם, להניח את המזון הקפוא במכל מקורר נפרד ולאחר מכן להסיר את הקרח שהצטבר בתא ההקפאה.

המצב שונה לחלוטין במקררי No-frost. המאוורר המובנה מפין בצורה שווה אוויר קר ויבש בכל תא הקירור ותא ההקפאה. האוויר הקר מופץ בצורה אחידה בין המדפים, ובכך מובטח שכל המזון יתקרר בצורה שווה ולא תהיה הצטברות של לחות וכפור.

לכן מקרר No-frost מאפשר שימוש קל, בנוסף לקיבולת העצומה שלו ולמראה האופנתי שלו.

3.2 תצוגה ולוח בקרה

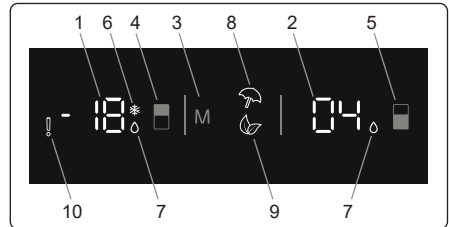

השימוש בלוח הבקרה

1. מסך הערכים המוגדרים למקפיא
2. מסך הערכים המוגדרים למקרר
3. לחצן מצב. הוא מאפשר להפעיל את המצבים (חיסכון, חופשה, וכו') לפי הצורך.
4. לחצן הגדרת המקפיא. מאפשר לשנות את הגדרת המקפיא ולהפעיל את מצב ההקפאה המהירה לפי הצורך. את המקפיא ניתן להגדיר ל-16, -18, -20, -22 או -24°C.
5. לחצן הגדרת המקרר מאפשר לשנות את הגדרת המקרר ולהפעיל את מצב הקירור המהיר לפי הצורך. את המקרר ניתן להגדיר ל-2, 4, 5, 6, 8 או 10°C.
6. מחוון הקפאה מהירה.
7. מחוון קירור מהיר.
8. סמל מצב חופשה.
9. סמל מצב חיסכון.

תא למזון טרי (מקרר): צריכת האנרגיה היעילה ביותר מובטחת בתצורה שבה המגירות נמצאות בחלק התחתון של המכשיר, והמדפים ממוקמים במרחקים שווים זה מזה, מיקום תאי האחסון שדלת אינו משפיע על צריכת האנרגיה.

תא ההקפאה (מקפיא): צריכת האנרגיה היעילה ביותר מובטחת במצב שבו המגירות ותאי האחסון מוצבים אלה על גבי אלה.

2.1 ממדים

* 1770 - 1778 למכסה מתכת

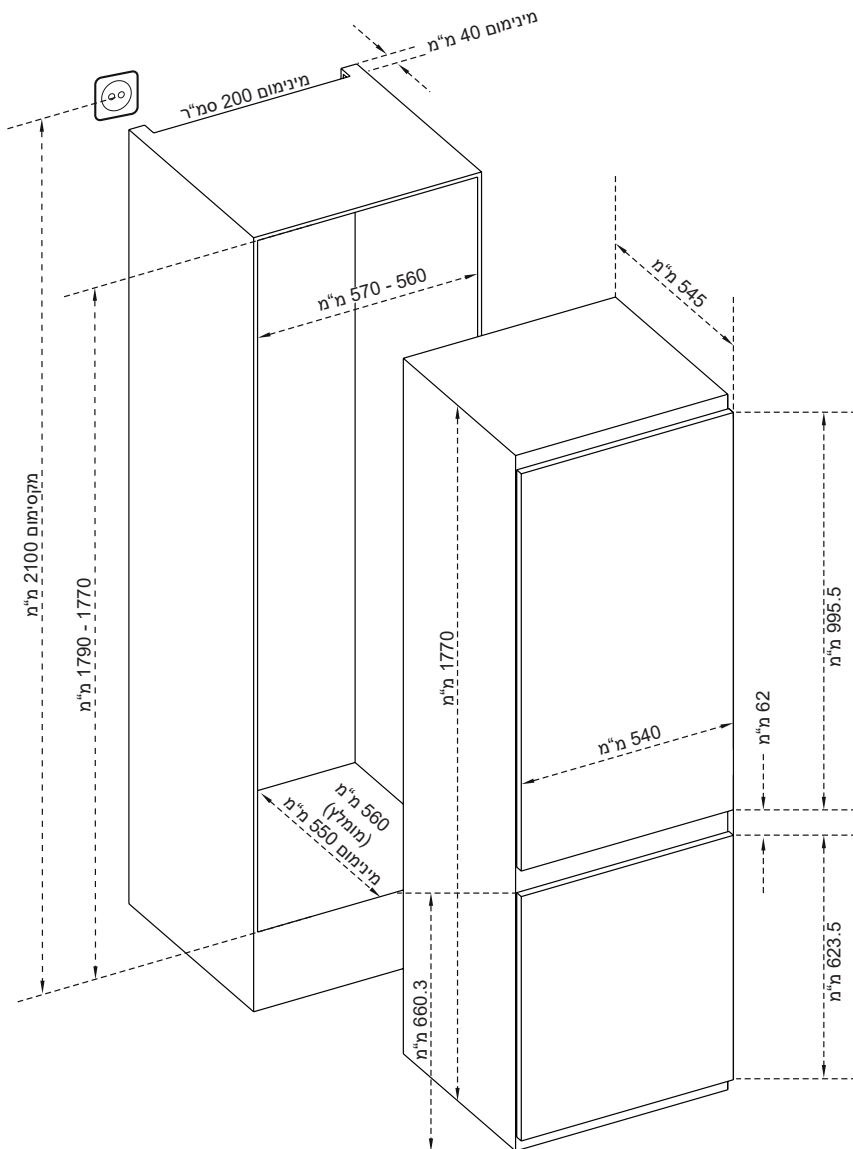

2 תיאור המכשיר

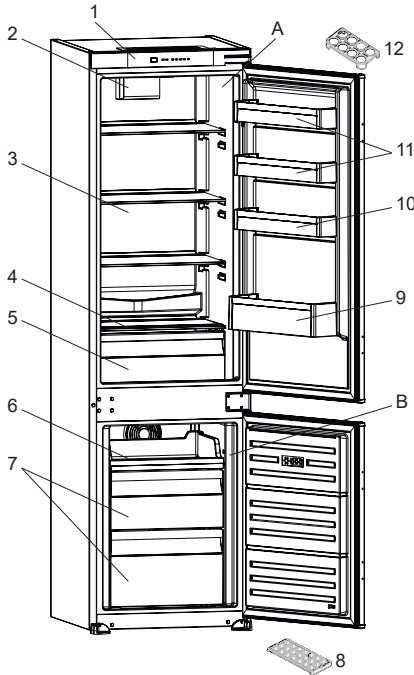

מצגת זו נועדה אך ורק לצורך מתן מידע אודות חלקי המכשיר. החלקים עשויים להשתנות בהתאם לדגם המכשיר.

- (א) תא הקירור
- (ב) תא ההקפאה
- (1) לוח בקרה
- (2) מאורר טורבו *
- (3) מדפי המקרר
- (4) מכסה מגירת הירקות
- (5) מגירת הירקות
- (6) הכנף / המגירה העליונה של המקפיא
- (7) מגירות המקפיא
- (8) המגש של תא אחסון קוביות הקרח
- (9) מדף הבקבוקים
- (10) מדף הדלת המתכוונן * / מדף הדלת
- (11) מדפי הדלת
- (12) מתקן לאחסון ביצים
- * בחלק מהדגמים

הערות כלליות:

הצגת תאימות על פי תו תקן של האיחוד האירופי

אנו מצהירים שהמוצרים שלנו תואמים להנחיות, להחלטות, לתקנות ולדרישות האירופאיות הרלוונטיות המפורטות בתקנים שצוינו.

סילוק המכשיר הישן לאשפה

הסמל שעל גבי המוצר או האריזה מציין שאין לטפל במוצר זה כפסולת ביתית. יש להעבירו לנקודת איסוף למחזור של ציוד חשמלי ואלקטרוני. כשאתה מקפיד להשליך את המוצר לאשפה בצורה נכונה, אתה עוזר למנוע תוצאות פוטנציאליות שליליות לסביבה ולבריאות האדם, אשר עלולות להיגרם עקב טיפול בלתי הולם בפסולת של מוצר זה. למידע מפורט נוסף על מיחזור מוצר זה, צור קשר עם העירייה במקום מגוריך, עם השירות לסילוק אשפה ביתית או עם החנות שבה רכשת את המוצר.



אריזה ואיכות הסביבה

חומרי האריזה מגינים על המכשיר מפני נזק שעלול להיגרם במהלך ההובלה. חומר האריזה ידידותיים לסביבה מפני שניתן למחזר אותם. השימוש בחומר ממוחזר מפחית את צריכת חומר הגלם ולכן מפחית את ייצור הפסולת.



הערות:

- קרא בעיון את מדריך ההוראות לפני שתתקין את המכשיר ותשתמש בו. אין אנו אחראים לנזק הנגרם עקב שימוש לקוי.
- פעל בהתאם לכל ההוראות המופיעות במכשיר ובמדריך ההוראות ושומר את המדריך במקום בטוח, כדי שתוכל לפתור את הבעיות שעלולות להיות בעתיד.
- מכשיר זה מיוצר לצורך שימוש ביתי וניתן להשתמש בו אך ורק בסביבה ביתית ולמטרות המצוינות בו. הוא אינו מתאים לשימוש מסחרי או המוני. שימוש זה יגרום לביטול האחריות, והחברה שלנו לא תהיה אחראית להפסד כלשהו שעלול ייגרם.
- מכשיר זה מיוצר לצורך שימוש ביתי והוא מתאים אך ורק לקירור מזון או לאחסונו. הוא אינו מתאים לשימוש מסחרי או המוני ו/או לאחסון חומרים שאינם מזון. החברה שלנו אינה אחראית להפסד כלשהו שעלול להיגרם עקב שימוש בלתי הולם במכשיר.

1.2 אזהרות התקנה

- לפני שתשתמש במקפיא של המקרר בפעם הראשונה, עליך לשים לב לנקודות הבאות:
- מתח ההפעלה של המקפיא של המקרר הוא 220-240 וולט ב-50 הרץ.
- יש לאפשר גישה לתקע לאחר ההתקנה.
- ייתכן שהמקפיא של המקרר יפיץ ריח רע בהפעלתו הראשונה. זוהי תופעה רגילה, והריח יתנדף כשהמקפיא של המקרר יתחיל לקרר.
- לפני חיבור המקפיא של המקרר לחשמל, ודא שהמידע על לוחית הנתונים (מתח, ועומס מותקן) מתאים למערכת החשמל. במקרה של ספק, יש להיוועץ עם חשמלאי מוסמך.
- הכנס את התקע לשקע, כאשר החיבור מוארק ביעילות. אם אין לשקע מגע מוארק או שהתקע אינו מתאים, מומלץ להיוועץ בחשמלאי מוסמך לקבלת סיוע.
- יש לחבר את המכשיר לשקע שמותקן בו נתיך בצורה נכונה. ספק הכוח (AC) והמתח בנקודת ההפעלה חייבים להתאים לפרטים המופיעים בלוחית הנתונים של המכשיר (לוחית הנתונים ממוקמת בחלק הפנימי של המכשיר מצד שמאל).
- אין אנו לוקחים אחריות לנזקים הנגרמים עקב שימוש ללא הארקה.
- הצב את המקפיא של המקרר במקום שבו לא יהיה חשוף לשמש ישירה.
- בשום פנים ואופן אין להשתמש במקפיא של המקרר מחוץ לבית או להשאיר אותו חשוף לגשם.
- יש להציב את המכשיר במרחק של לפחות 50 ס"מ מכיריים, תנורי גז, תנורי חימום, ולפחות 5 ס"מ מתנורים חשמליים.
- כאשר המקפיא של המקרר מוצב ליד מקפיא בהקפאה עמוקה, יש להשאיר ביניהם מרווח של לפחות 2 ס"מ, כדי למנוע הצטברות לחות במשטח החיצוני.
- אין לכסות בתחרה את גוף המקפיא של המקרר או את חלקו העליון. כיסוי זה עלול לפגום בביצועי המקפיא של המקרר.
- דרוש רווח של 100 מ"מ לפחות מעל חלקו העליון של המכשיר. אין להניח דבר על חלקו העליון של המכשיר.
- אין להציב פריטים כבדים על המכשיר.
- נקה את המכשיר ביסודיות לפני השימוש (ראה סעיף ניקוי ותחזוקה).
- לפני השימוש במקפיא של המקרר, יש לנגב את כל החלקים בתמיסה המכילה מים חמים וכפית

- סודה לשתיה. ולאחר מכן יש לשטוף אותם במים נקיים ולייבשם. לאחר הניקוי יש לחזיר את כל החלקים למקפיא של המקרר.
- הליך ההתקנה בתוך יחידת המטבח מופיע במדריך ההתקנה. המוצר מיועד לשימוש ביחידות מטבח מתאימות בלבד.

1.3 במהלך השימוש

- אין לחבר לשקע החשמל את המקפיא של המקרר באמצעות כבל מאריך.
 - אין להשתמש בתקע שניזוק, תקע שהחוטים בו קרועים או תקע ישן.
 - אין למשוך או לכופף את הכבל או לגרום לו נזק.
 - אין להשתמש במתאם שקע.
 - מכשיר זה מיועד לשימוש על ידי מבוגרים. אין להרשות לילדים לשחק במכשיר או להיתלות על הדלת שלו.
 - בשום פנים ואופן אין לגעת בכבל/תקע החשמל בידיים רטובות. הדבר עלול לגרום לקצר או להתחשמלות.
 - אין להכניס לתא להכנת קרח בקבוקי זכוכית או פחיות, מכיוון שהם מתפוצצים כשתכולתם קופאת.
 - אין להכניס למקרר חומר נפיץ או דליק. העמד בתא הקירור משקאות אלכוהוליים בצורה אנכית, וודא שהפקק שלהם סגור הרמטית.
 - אל תיגע בקרח בעת הוצאתו מהתא להכנת קרח. הקרח עלול לגרום לכוויות קור ו/או לחתכים.
 - אין לגעת במזון קפוא בידיים רטובות. אין לאכול גלידה או קוביות קרח מיד לאחר הוצאתם מהתא להכנת קרח.
 - אין להקפיא מחדש מזון קפוא שהופשר. שכן, עלולות להיגרם בעיות בריאותיות כמו הרעלת מזון.
- ### מקררים ישנים ומקולקלים
- אם במקרר הישן או במקפיא הישן שלך יש מנעול, שבור או הסר אותו לפני שתסלק אותו לאשפה, מכיוון שילדים עלולים להילכד בתוכו ועלולה להיגרם תאונה.
 - מקררים ומקפיאים ישנים מכילים חומר בידוד וחומר קירור המכילים פחמן כלורו-פלואורי CFC. לכן, הקפד לא לגרום נזק סביבתי כשאתה מסלק לאשפה את המקררים הישנים שלך.

מצופה מבני אדם פגיעים מאוד להשתמש במכשירים באופן בטיחותי, אלא אם כן יש עליהם השגחה.

- אם נגרם נזק לכבל החשמל, הוא יוחלף על ידי היצרן, סוכני השירות שלו או על ידי אנשים מורשים, כדי להימנע מסכנה.
- המכשיר אינו מיועד לשימוש בגבהים של מעל 2000 מ'.

כדי למנוע זיהום של המזון, יש לפעול בהתאם להוראות הבאות:

- פתיחת הדלת למשך פרקי זמן ממושכים יכולה לגרום לעלייה משמעותי של הטמפרטורה בתאי המכשיר.
- נקה באופן סדיר את המשטחים שיכולים לבוא במגע עם מזון, ומערכות ניקוז נגישות
- בשר ודגים לא מבושלים יש לאחסן במכלים מתאימים במקרר, כך שלא יבואו במגע עם מזון אחר ולא יטפטפו עליו.
- תאי המזון הקפוא עם שני כוכבים מתאימים לאחסון מזון שהוקפא מראש, לאחסון גלידה או להכנתה ולהכנת קוביות קרח.
- תאים עם כוכב אחד, שני כוכבים ושלושה כוכבים אינם מתאימים להקפאת מזון טרי.
- אם מכשיר הקירור נשאר ריק לפרקי זמן ממושכים, כבה אותו, הפשר, נקה ויבש אותו, והשאר את הדלת פתוחה כדי למנוע התפתחות עובש בתוך המכשיר.

- מכשיר זה נועד לשימוש ביתי, בסביבות כמו:
 - מטבחי עובדים בחנויות, במשרדים ובסביבות עבודה אחרות.
 - בתים כפריים, וכן לשימוש על ידי אורחי בתי מלון, אכסניות וסביבות מגורים אחרות.
 - סביבות אירוח על בסיס לינה וארוחת בוקר;
 - שירותי הסעדה או יישומים דומים שאינם קמעונאיים.
- אם התקע של המקרר אינו מתאים לשקע החשמל, הוא יוחלף על ידי היצרן, סוכן שירות או על ידי אנשים מוסמכים, כדי למנוע סכנה.
- תקע מוארק במיוחד חובר לכבל החשמל של המקרר. יש להשתמש בתקע זה בשקע מוארק במיוחד של 16 אמפר. אם אין שקע כזה בבית, דאג שחשמלאי מוסמך יתקין אותו.
- ילדים בגיל 8 ומעלה ואנשים עם מגבלות גופניות, חושיות ומנטליות או חוסר ניסיון וידע יכולים להשתמש במכשיר לאחר פיקוח או הדרכה בקשר לשימוש במכשיר בצורה בטוחה ולאחר הבנת הסיכונים האפשריים. אסור לילדים לשחק עם המכשיר. אסור לתת לילדים לבצע ניקיונות או אחזקה ללא השגחה.
- מותר לילדים בגיל 3 עד 8 להכניס פריטים למכשירי קירור ולהוציא אותם מהם. לא מצופה מילדים לנקות את המכשיר או לבצע תחזוקת משתמש, לא מצופה מילדים קטנים מאוד (בגילאים 0 עד 3) להשתמש במכשירים, לא מצופה מילדים קטנים (בגילאים 3 עד 8) להשתמש במכשירים באופן בטיחותי, אלא אם כן יש עליהם השגחה רציפה, ילדים גדולים יותר (בגילאי 8 עד 14) ובני אדם פגיעים יכולים להשתמש במכשירים באופן בטיחותי אם יש עליהם השגחה מתאימה או אם קיבלו הוראות מתאימות לגבי השימוש במכשיר. לא

1 הוראות בטיחות

1.1 אזהרות בטיחות כלליות

קרא בעיון את המדריך למשתמש

⚠ אזהרה: יש להקפיד שלא לחסום את פתחי האוורור במכשיר או בחלק המובנה.

⚠ אזהרה: אין להשתמש בהתקנים מכניים או באמצעים אחרים שאינם מומלצים על ידי היצרן להאצת תהליך ההפשרה.

⚠ אזהרה: אין להשתמש במכשירי חשמל שאינם מומלצים על ידי היצרן בתוך תאי אחסון המזון שבמקרר.

⚠ אזהרה: אין לגרום נזק למעגל החשמלי של מערכת הקירור.

⚠ אזהרה: בעת הצבת המכשיר, ודא שכבל החשמל לא נתקע ולא ניזוק.

⚠ אזהרה: אין להניח מאחורי המכשיר מתאם מרובה שקעים או ספקי כוח ניידים.

⚠ אזהרה: כדי למנוע סכנות כלשהן עקב אי יציבות המכשיר, יש לקבע אותו בהתאם להוראות.

⚠ אם המכשיר שלך מכיל את גז הקירור R600a (מידע זה יופיע בתווית המקרר), עליך להיזהר במהלך ההובלה וההתקנה כדי למנוע נזק לגופי הקירור של המכשיר. R600a הוא גז טבעי וידידותי לסביבה, אך הוא נפיץ. במקרה של דליפה עקב נזק לגופי הקירור, הרחק את המקרר מלהבות חשופות או ממקורות חום ואוורר את החדר שבו נמצא המקרר למשך מספר דקות.

- בעת נשיאת המקרר והצבתו, אין לגרום נזק למעגל זרימת הגז בגוף הקירור.
- אין לאחסן במכשיר חומרים נפיצים כמו תרסיסים עם חומר נפץ דליק.

הוראות בטיחות חשובות

חוברת זו מכילה מסרי בטיחות רבים וחשובים. קראו וצייתו לכל ההוראות הבטיחות!!

סכנה!!!

לפני כל טיפול במכשיר, נתקו את המכשיר מרשת החשמל באמצעות הוצאת תקע החשמל מהשקע שבקיר, או נתקו את החשמל בלוח החשמל הביתי, או בקו החשמל המזין את המכשיר.

הערה: העברת הבקרים למצב OFF אינה מנתקת את המכשיר מזרם החשמל!!

אזהרה

במידה שכבל הזינה של המכשיר נפגע מסיבה כלשהי, חל איסור שימוש במכשיר! יש להזמין שירות מוסמך על מנת להחליפו!

אזהרה

כדי להקטין סכנה מפני פריצת אש, התחשמלות או פגיעה גופנית בעת השימוש במכשיר, בצעו את ההנחיות הבסיסיות שלהלן:

- לעולם אל תנתקו את המכשיר מרשת החשמל על ידי משיכת כבל החשמל. אחזו בתקע בלבד לניתוק.
 - כדי למנוע התחממות יתר, התלקחות אש או התחשמלות, אל תבצעו שינויים ואל תאריכו את כבל החשמל.
 - כאשר אתם מזיזים את המכשיר היזהרו לבל יפגע כבל החשמל.
 - אל תאחסנו ואל תשתמשו בדלק, נוזלים וגזים דליקים בקרבת המכשיר.
 - אל תאפשרו לילדים לטפס או להיתלות על המכשיר או הדלת. הם עשויים לגרום לנזק למכשיר או לפגיעה עצמית חמורה.
 - תקע החשמל חייב להיות נגיש בכל עת כדי לאפשר ניתוק מהיר בעת הצורך.
 - למניעת התחשמלות, יש לחבר את המכשיר לשקע תיקני המצויד בהארקה תיקנית. שימוש בשקע שאינו מוארק עלול לגרום להתחשמלות. במקרה של ספק התייעצו עם חשמלאי מוסמך. מומלץ לחבר את המכשיר לשקע המוגן במפסק זרם דלף (מפסק פחת) נגד התחשמלות בזרם דלף של 30 mA.
 - אין להשתמש בכבל מאריך להפעלת המכשיר.
- קראו חוברת זו בעיון. המכונה מיועדת לשימוש ביתי בלבד בהתאם להוראות ההפעלה.

האזהרה:

חל איסור מוחלט לחבר את המכשיר לגנרטור!!!
במידה שכבל הזינה של המכשיר נפגע מסיבה כלשהי, חל איסור שימוש מוחלט במכשיר! יש להזמין שירות מוסמך בלבד על מנת להחליפו!
כל התערבות שהיא במוצר שרכשתם חייבת להיות על ידי טכנאי שהוסמך לכך על ידי החברה.

4	1 הוראות בטיחות
4	1.1 אזהרות בטיחות כלליות
7	1.2 אזהרות התקנה
7	1.3 במהלך השימוש
8	2 תיאור המכשיר
9	2.1 ממדים
10	3 השימוש במכשיר
10	3.1 מידע אודות הטכנולוגיה Frost Free
10	3.2 תצוגה ולוח בקרה
10	3.3 הפעלת המקפיא של המקרר
10	3.3.1 מצב הקפאה מהירה
11	3.3.2 מצב קירור מהיר
11	3.3.3 מצב חיסכון
11	3.3.4 מצב חופשה
12	3.3.5 מצב קירור משקאות
12	3.3.6 מצב שומר מסך
12	3.4 הגדרות הטמפרטורה
12	3.4.1 הגדרות טמפרטורת המקפיא
13	3.4.2 הגדרות טמפרטורת המקרר
13	3.4.3 מצב המתנה
14	3.4.4 פונקציית התראת דלת פתוחה
14	3.5 אזהרות הגדרות הטמפרטורה
14	3.6 אביזרים
14	3.6.1 תבנית קרח (בחלק מדגמים)
14	3.6.2 המתקן לאחסון בקבוקים (בחלק מהדגמים)
14	3.6.3 תא ההקפאה
15	3.6.4 חוגה לשמירה על טריות (בחלק מהדגמים)
15	3.6.5 מדף דלת מתכוון (בחלק מהדגמים)
16	4 אחסון מזון
16	4.1 תא הקירור
16	4.2 תא ההקפאה
19	5 ניקוי ותחזוקה
19	5.1 הפשרה
20	6 משלוח ושינוי מקום
20	6.1 הובלה ושינוי מקום
21	7 לפני שתקרא לשירות שאחרי המכירה
23	8 עצות לחיסכון באנרגיה
23	9 נתונים טכניים
23	10 מידע למכוני בדיקה
23	11 שירות לקוחות

תודה שבחרת מוצר זה.

מדריך למשתמש זה מכיל מידע חשוב על הבטיחות ועל ההוראות שנועדו לסייע לך בהפעלת המכשיר ובתחזוקתו.

הקדש זמן לקריאת מדריך למשתמש זה לפני שתשתמש במכשיר, ושמור חוברת זו לעיון בעתיד.

משמעות	סוג	סמל
סכנת פציעה חמורה או מוות	אזהרה	
סכנת מתח מסוכן	סכנת התחשמלות	
אזהרה: סכנת שריפה / חומרים דליקים	שריפה	
סכנת פציעה או נזק לרכוש	זהירות	
הפעלה נכונה של המערכת	חשוב	

CE



52514305

