



## הוראות בטיחות כלליות למכשירי חשמל ביתיים

### מיקום:

- אין להשתמש במכשיר זה בקרבת מים או נוזל אחר.
- אם פתיל הזינה של המכשיר ניזוק, כדי להימנע מסכנה, החלפתו תיעשה על ידי היצרן, ע"י סוכן השירות שלו או על ידי אדם מוסמך אחר.
- יש למקם את המוצר במקום יבש הרחק ממקורות מים או מקום לח.
- יש למקם את המכשיר הרחק ממקורות חום (תנורי חימום, רדיאטורים וכו').
- יש להציב את המכשיר על משטח מאוזן.
- יש לאפשר מרווח מספיק לצורך אוורור המכשיר - אין לכסות את פתחי האוורור.

### מתח החשמל:

- יש לוודא שמתח הרשת (230 וולט) מתאים למתח ההפעלה שמצוין על גבי המכשיר.

### זהירות:

- המכשיר מיועד לשימוש ביתי בלבד, לא לשימוש ציבורי וכו'.
- אין למשוך את התקע מהשקע ע"י משיכה בחוט החשמל.
- יש לוודא שכבל החשמל והתקע שלמים ותקינים. לתיקון פגמים יש לפנות לחשמלאי מוסמך.
- אין לאפשר לילדים להשתמש במוצר ללא פיקוח.
- יש לחבר את המכשיר אל שקע תקני בו קיים חיבור הארקה תקני.
- יש לאפשר גישה נוחה לניתוק כבל הזינה משקע החשמל בקיר.
- כאשר לא מתכוונים להשתמש במכשיר לפרק זמן ארוך יש לנתקו מרשת החשמל.
- אין לפתוח את מכסה המכשיר, אם ישנה בעיה בפעולתו התקינה של המכשיר יש לפנות למעבדת השירות.
- אין להניח על המכשיר כל כלי שמכיל מים או נוזלים אחרים. במקרה של חדירת מים למכשיר יש להפסיק את זרם החשמל לשקע (הורדת הנתך מארון החשמל), לנתקו מרשת החשמל ולהביאו אל תחנת השירות הקרובה למקום מגוריכם.
- אין להחדיר למכשיר חפצים כלשהם, כניסה של חפצים זרים עלולה לגרום להתחשמלות.
- במקרה של חדירת חפץ כלשהו יש לנתק את המכשיר מרשת החשמל ולהביאו אל תחנת השירות הקרובה למקום מגוריכם.

### תופעות חריגות:

- במקרה של ריח או רעשים שמגיעים מהמכשיר, יש לנתק את המכשיר מרשת החשמל ולפנות למחלקת השירות.

### ניקוי:

- לפני ניקוי המכשיר יש לנתק אותו מרשת החשמל. אין להשתמש בחומרים נדיפים כמו אלכוהול או בנדין.
- ניקוי המכשיר יעשה על ידי מטלית יבשה בלבד.

### תיקונים ושירות:

- יתבצעו על ידי מעבדת שירות מוסמכת.

## מפרט טכני

מכשיר קירור ביתי וקטגוריית דגם – מקפיא עליון

רמת יעילות אנרגטית – A+

A+++ היא רמת יעילותה אנרגיה הגבוהה ביותר ואילו רמה D היא הרמה הנמוכה ביותר.

צריכת אנרגיה שנתית (AEC) 318 קילו ואט לשנה פר שנה

צריכת אנרגיה שנתית של 318 קילו ואט לשעה פר שנה, מחושבת על בסיס התוצאות שהושגו בתנאי ניסוי סטנדרטי של 24 שעות. צריכת האנרגיה הממשית תלויה בתנאי השימוש והמיקום של המכשיר.

### נפח מקפיא כללי – 265

- שמתוכו תא אחסון למוצרים הנוטים להתקלקל מהר (I)
- שמתוכו תא אחסון למזון טרי (I)
- שמתוכו תא לאחסון יין (I)
- שמתוכו תא תחתון (I)

- שמתוכו תא לאחסון מזון קפוא (I) - 265

מספר הכוכבים - 4 כוכבים

הטמפרטורה הנמוכה ביותר בתא אחסון היין – לא זמין

טכנולוגיית Frost Free - כן

אוטונומיה - 18 שעות

יכולת הקפאה - 12 קילו / 24 שעות

N-ST-T

סיווג אקלים - המכשיר מיועד לשימוש בסביבת טמפרטורה שנעה בין 16 מעלות צלזיוס ל-43 מעלות צלזיוס.

רמת הרעש - 42 dB(A) re 1 Pw

מכשיר מובנה - לא

ממדי המוצר (גובה X רוחב X עומק) 625 X 595 X 1850 מ"מ

רווח התקנה (גובה X רוחב X עומק) 1300 X 1200 X 1900 מ"מ

דירוג מתח - 220-240 וולט

דירוג זרם - 2.0 אמפר

דירוג תדירות - 50 הרץ

כוח המנורה - 2 ואט

הגנה מפני התחשמלות - I

לטמפרטורה שאליה היא כוונה. המכשיר תמיד מחזיק את הטמפרטורה שאליה הוא כוון.

אם הצעדים הבאים מתבצעים בהצלחה, הפעלת הניסיון הסתיימה וזה אומר שהמכשיר פועל בצורה תקינה.

## צגי הכוונון

השתמשו במכשיר שלכם בהתאם לתקנות הכוונון. למכשיר שלכם יש את הפונקציות המתאימות והמצבים כפי שמוצגים על הצג ומופיעים בתמונות למטה. כאשר המכשיר פועל לראשונה, האור האחורי של האייקונים על צג התצוגה מתחיל לעבוד. אם לא לחצתם על אף כפתור והדלתות סגורות, האור האחורי יכבה.

### היפטרות נכונה מהמוצר הזה

סימון זה מעיד על כך שאין להיפטר מהמוצר הזה דרך זריקתו לאשפה הביתית. כדי להימנע מפגיעה אפשרית בסביבה או פגיעה בבריאות כתוצאה מזריקת פסולת לא מפוקחת, יש למחזר אותו באופן אחראי כדי לקדם את השימוש החוזר ובן הקיימא במשאבי החומרים. כדי להחזיר את המכשיר המשומש שלכם, אנא פנו למערכות האיסוף וההחזרה באזור מגוריכם או פנו לקמעונאי ממנו קניתם את המכשיר. הוא יוכל להפנות את המוצר הזה למיחזור בטוח לסביבה.



אנו דוחים כל אחריות לכל נזק או תאונה שנגרמים מכל שימוש במוצר הזה, שאינם עומדים בהוראות ששורטטו במדריך הפעלה זה.

כדי לקבע את המקפּיּא היטב, על המכשיר להיות ממוקם על משטח שטוח ויציב. אין להניח אותו על משטח רך.

בחרו מיקום שבו אין מקור של חום. הרחיקו את המקפּיּא ממקור של שמש ישירה או מכשירים אחרים שמייצרים חום.

בחרו אזור יבש ומאוורר היטב, שבו אין אוויר מאכל.

על מנת לשפר את היעילות של מערכת הקירור ולחסוך באנרגיה, חשוב לשמור על אוורור מספק מסביב למכשיר לשם פיזור חום. מהסיבה הזו, צריך להיות מרווח מספק מסביב למקפּיּא.

המכשיר מסופק עם שני מרווחי פלסטיק. לאחר ההתקנה של המרווחים האלה, לא ניתן לדחוף את המכשיר כנגד הקיר, כדי לאפשר אוורור מספק. הכניסו את המרווחים אל תוך הפתחים הרלוונטיים מאחורי המכשיר, אז הבריגו אותם היטב. מקמו את המכשיר כנגד הקיר עם מרווח שאינו עולה על 75 מ"מ, אך אינו פחות מ-50 מ"מ.

## **בחינת המכשיר**

נקו את החלקים של המכשיר באמצעות מטלית עם מים פושרים וחומר ניקוי עדין. לאחר מכן נגבו אותם לכדי ייבוש.

הערות: ניתן לנקות חלקים חשמליים של המכשיר באמצעות מטלית יבשה.

טמפרטורת ברירת המחדל של צג הכוונון האלקטרוני מציגה מינוס 18 מעלות צלזיוס. כאשר מפעילים את החשמל, המדחס מתחיל לעבוד. אז פתחו את הדלת והאור נדלק, מה שאומר שמנורת הLED עובדת בצורה תקינה.

סגרו את הדלת והמתינו 30 דקות. אם הטמפרטורה בתא ההקפאה ירדה בבירור, זה אומר שהמערכת של המכשיר עובדת היטב. כאשר המכשיר פועל לאורך זמן והדלת לא נפתחת לעתים קרובות, תתחיל סירקולציה אוטומטית כאשר הטמפרטורה של המערכת תגיע

## עצות לגבי אחסון מזון קפוא

- ודאו שהמזון הקפוא אוחסן כראוי על ידי הקמעונאי ממנו רכשתם אותו.
- ברגע שהופשר, מזון שהיה קפוא יתקלקל במהירות ואין להקפיא אותו מחדש. אל תעלו על זמן האחסון המומלץ על ידי היצרן.

## כיבוי המכשיר שלכם

אם עליכם לכבות את המכשיר לתקופה ארוכה, יש לנקוט בצעדים הבאים כדי למנוע עובש במכשיר.

1. הסירו את כל המזון;
2. נתקו את כבל החשמל ממקור החשמל;
3. נקו ויבשו את פנים המקפיא ביסודיות;
4. ודאו שכל הדלתות פתוחות מעט כדי לאפשר זרימת אוויר.

## ניקיון ותחזוקה

מסיבות היגייניות, על המכשיר (כולל האביזרים החיצוניים והפנימיים שלו) צריך להיות מנוקה על בסיס קבע, לפחות אחת לחודשיים. **אזהרה:** על המכשיר להיות מנותק מהחשמל בעת ניקויו. יש סכנת התחשמלות אם המכשיר פועל! בטרם הניקוי, כבו את המכשיר ונתקו אותו משקע החשמל.

## הובלה ומסירה

בעת הובלת המכשיר, אחזו בבסיס שלו והרימו אותו בזווית של מעט מתחת ל-45 מעלות. לעולם אל תאחזו בידיות הדלת לשם תמיכה. לעולם אל תניחו את המקפיא הפוך וגם לא אופקי. דחפו את המקפיא על בסיסו ומקמו אותו בעזרת הרגליים המתגלגלות שלו.

- אנחנו ממליצים שתעקבו אחר העצות לעיל כדי לחסוך באנרגיה.
- נסו להימנע משמירת הדלת פתוחה לזמן ארוך, כדי לשמר אנרגיה.
- ודאו כי המכשיר נמצא הרחק מכל מיני מקורות חום (שמש ישירה, תנור חשמלי או גז וכדומה).
- אל תכוונו את הטמפרטורה לקרה יותר ממה שצריך.
- אל תאחסנו מזון חם או נוזלים המעלים אדים בתוך המכשיר.
- מקמו את המכשיר בחדר פנוי, מאוורר היטב ונקי מלחות. אנא עיינו בפרק הנוגע להתקנת המכשיר.
- התרשים מראה את השילוב הנכון להרכבת המגירות, התאים והמדפים לשם חיסכון יעיל באנרגיה.

### עצות להקפאה

- בהעמדה ראשונה של המכשיר או לאחר תקופה שהוא אינו בשימוש, תנו למכשיר לפעול במשך כשעתיים על ההגדרה הגבוהה ביותר בטרם הכנסת המזון אל תוך התא.
- הכינו מזון בכמויות קטנות כדי לאפשר לו לקפוא במהרה ובאופן מלא, כמו גם לאפשר לכם למצוא ולשלוף את הכמות הנחוצה לכם בעתיד.
- עטפו את המזון בנייר אלומיניום או ניילון נצמד, שהם חסיני אוויר.
- אל תאפשרו למזון טרי ולא מוקפא לגעת במזונות שכבר קפאו, כדי להימנע מעליית הטמפרטורה שלכם.
- מוצרי קרח, אם הם נצרכים מיד לאחר הוצאתם מתא המקפיא, כנראה יגרמו לכוויות קור בעור.
- מומלץ להדביק תוויות עם תאריכים על כל אריזה קפואה, כדי לאפשר לכם מעקב לגבי זמני ההקפאה של המזון.

## זמני אחסון מומלצים של מזונות קפואים בתא המקפיא

הזמנים הללו משתנים בהתאם לסוג המזון. המזון שאתם מקפואים יכול להישמר במשך חודש ועד 12 חודשים (במינימום של מינוס 18 מעלות צלזיוס).

זמן אחסון	מזון
חודש	פסטרמה, צלי, חלב
חודשיים	לחם, גלידה, נקניקיות, עוגות, מאכלי ים מוכנים, דגים שמנוניים
3 חודשים	דגים לא שמנוניים, רכיכות, פיצה, קרואסונים ומאפינס
4 חודשים	בשר, עוגות, עוגיות, בקר וכבש, חלקי עוף
6 חודשים	חמאה, ירקות חלוטים, ביצים שלמות וחלמוני ביצים, בשר טחון (טרי)
12 חודשים	פירות (יבשים או בסירופ), חלבונים ביצים, בקר (טרי), עוף שלם, כבש (טרי), עוגת פירות

### אין לשכוח

- כשאתם מקפואים מזונות טריים, עליכם לעשות כן לפני תאריך התפוגה שלהם.
- בדקו שהמזון לא הוקפא קודם לכן. מזונות שהוקפאו והופשרו לחלוטין לא מתאימים להקפאה חוזרת.
- ברגע שהפשרתם מזון, יש לצרוך אותו במהירות.

חצילים, פלפלים, קישואים ואספרגוס לא זקוקים לחליטה.

**הערה:** הרחיקו מזון להקפאה ממזונות שכבר קפאו.

המזונות הבאים מתאימים להקפאה:

- עוגות ומאפים, דגים ומאכלי ים, בשר, עוף, ירקות, פירות, עשבי תיבול, ביצים ללא קליפה, מוצרי חלב כמו גבינה וחמאה, ארוחות מוכנות ושאריות מזון כמו מרקים, צלי, בשר ודגים מבושלים, תבשילי תפוחי אדמה, סופלה וקינוחים.

המזונות הבאים לא מתאימים להקפאה:

- סוגים מסוימים של ירקות, שלרוב נצרכים טריים, כמו חסה או צנונים, ביצים בקליפה, ענבים, תפוחים שלמים, אגסים ואפרסקים, ביצים קשות, יוגורט, חלב, שמנת חמוצה ומיונז.

### **אריזת מזון קפוא**

כדי למנוע מהמזון לאבד את הטעם שלו ולהתייבש, יש לאחסן את המזון באריזה חסינה לאוויר.

1. הכניסו את המזון לאריזה.

2. הוציאו את האוויר.

3. אטמו את האריזה.

4. הדביקו תווית על האריזה שמציינת את התכולה שלה ותאריך ההקפאה.

אריזות מתאימות:

ניילון נצמד, עטיפות פלסטיק עשויות מפוליאתילן ונייר אלומיניום. המוצרים הללו זמינים בחנויות.

למכשיר שלכם יש אביזרים כפי שהוצגו באופן כללי ב"איור המבנה", כאשר באמצעות חלק זה של ההוראות תוכלו להבין את הדרך הנכונה לאחסן את המזון שלכם. מדפי הזכוכית והתאים בכללם ניתנים להסרה כדי לאחסן מזון במידת הצורך.

**הערה:** יש לוודא שהמזון לא נוגע ישירות במשטחים בפנים המכשיר. עליו להיות עטוף בנפרד בנייר אלומיניום או ניילון נצמד, או לחילופין להיות ארוז בקופסאות פלסטיק.

### הקפאת ואחסון מזון בתא ההקפאה

- כדי לאחסן מזון קפוא.
  - כדי להכין קוביות קרח.
  - כדי להקפיא מזון.
- הערה:** ודאו שדלת תא המקפיא נסגרה היטב.

### רכישת מזון קפוא

- אין לפגום באריזות המוצרים.
- השתמשו במזון בהתאם לתאריך התפוגה שלו.
- במידת האפשר, שנעו מזון קפוא בשקית נפרדת ומבודדת והכניסו אותו כמה שיותר מהר למקפיא.

### אחסון מזון קפוא

אחסנו מזון קפוא בטמפרטורה של מינוס 18 מעלות צלזיוס או בטמפרטורה קרה יותר. הימנעו מפתחת תא המקפיא שלא לצורך.

### הקפאת מזון טרי

הקפיאו מזון טרי ולא פגום בלבד. כדי להשיג את הערך התזונתי הטוב ביותר, כולל הטעם והצבע, יש לחלוט ירקות בטרם ההקפאה.

סיבה אפשרית ופתרון	בעיה
<p>יתכן שהשארתם את הדלתות פתוחות לזמן רב מדי או פתחתם אותן לעתים קרובות מדי; או שהדלתות נותרות פתוחות בעקבות מכשול כלשהו; או שהמכשיר ממוקם במקום בו אין מספיק מרווח לדפנות, לגב או לחלק העליון שלו</p>	<p>הטמפרטורה בפנים היא חמה מדי</p>
<p>הגבירו את הטמפרטורה על ידי מעקב אחר ההוראות בפרק "תצוגת הכוונון"</p>	<p>הטמפרטורה בפנים היא קרה מדי</p>
<p>בדקו האם החלק העליון של המקפיא מוטה אחורה ב- 10-15 מ"מ כדי לאפשר לדלתות להיסגר מעצמן, או האם משהו בתוך המקפיא מונע מהדלתות להיסגר</p>	<p>הדלתות לא נסגרות בקלות</p>
<p>מיכל המים (שממוקם מאחורי תא המקפיא, בחלק התחתון) אינו ממוקם כראוי ולכן המים אינם זולגים אליו אלא החוצה, או שצינור המים חסום. יתכן שתצטרכו למשוך את המקפיא הרחק מהקיר ולבדוק את המיכל ואת הצינור</p>	<p>מים נוזלים לרצפה</p>
<ul style="list-style-type: none"> <li>• יתכן שאור הLED פגום. יש לעיין בחלק של החלפת אורות הLED, תחת הפרק של ניקיון ותחזוקה.</li> <li>• מערכת הכוונון ניתקה את האור כתוצאה מפתיחת הדלת לזמן ארוך מדי. סגרו ופתחו שוב את הדלתות כדי להפעיל מחדש את האור</li> </ul>	<p>האור לא עובד</p>

סיבה אפשרית ופתרון	בעיה
<p>הרעשים לעיל הם תקינים:</p> <ul style="list-style-type: none"> <li>• פעולה של המדחס.</li> <li>• רעש של תנועת אוויר מן מנוע המאוורר הקטן בתא המקפיא או תאים אחרים.</li> <li>• רעשי גרגור בדומה לבעבוע מים.</li> <li>• רעשי פיצוח במהלך הפשרה אוטומטית.</li> <li>• רעשי נקישה בטרם המדחס מתחיל לפעול.</li> </ul> <p>רעשים לא רגילים אחרים נגרמים מהסיבות למטה, ויתכן שתצטרכו לבדוק אותם ולפעול בהתאם:</p> <p>התא אינו מאוזן. גב המקפיא נוגע בקיר. בקבוקים או מיכלים נפלו או מתגלגלים.</p>	<p>רעש בוקע מהמכשיר</p>
<p>זהו מצב תקין לשמוע את צליל המנוע הפועל תדיר, כאשר הוא יצטרך לפעול יותר במצבים הבאים:</p> <ul style="list-style-type: none"> <li>• הגדרת הטמפרטורה הוגדרה לרמה קרה יותר מאשר צריך.</li> <li>• כמות גדולה מדי של מזון חם הוכנסה לאחרונה אל תוך המכשיר.</li> <li>• הטמפרטורה מחוץ למכשיר חמה מדי.</li> <li>• לאחר שאתם מתקינים את המכשיר או שהוא נכבה לזמן רב.</li> </ul>	<p>המנוע פועל באופן מתמשך</p>
<p>ודאו שפתחי האוורור לא נסתמו ממזון וודאו שהמזון ממוקם בתוך המכשיר כך שהוא מאפשר אוורור מספק. הבטיחו שהדלת סגורה היטב. כדי להסיר את הקרח, אנא עיינו בפרק של הניכוי והתחזוקה.</p>	<p>שכבת קרח מצטברת במכשיר</p>

אם אתם חווים בעיה עם המכשיר שלכם או דואגים שהמכשיר אינו מתפקד כראוי, אתם יכולים לבצע כמה בדיקות קלות בטרם פנייה למרכז השירות, כפי שתוכלו לראות לעיל. אתם יכולים לבצע כמה בדיקות קלות בהתאם לחלק זה, בטרם התקשרות לקבלת שירות.

**אזהרה!** אל תנסו לתקן את המכשיר בעצמכם. אם הבעיה ממשיכה לאחר שביצעתם את הבדיקות שמצוינות למטה, צרו קשר עם חשמלאי מוסמך, מהנדס שירות מוסמך או החנות שבה רכשתם את המוצר.

סיבה אפשרית ופתרון	בעיה
בדקו שכבל החשמל מחובר כראוי למקור החשמל	המכשיר אינו עובד כראוי
בדקו את הנתיך או המעגל החשמלי של מקור החשמל שלכם, החליפו אותם במידת הצורך	
סביבת הטמפרטורה נמוכה מדי. נסו להגדיר את טמפרטורת התא לטמפרטורה קרה יותר כדי לפתור בעיה זו	
זהו מצב נורמלי שהמקפיא אינו פועל במהלך מחזור ההפשרה האוטומטי, או לזמן קצר לאחר שהמכשיר נדלק, וזאת במטרה להגן על המדחס	המכשיר לא עובד כראוי
יש לנקות את פנים המקפיא	ריחות לא נעימים מהמכשיר
מאכלים מסוימים, מיכלים או עטיפות מייצרים ריחות לא נעימים	

## **זהירות!**

אל תשתמשו בפריטים חדים כדי להסיר קרח שהצטבר במקפיא. רק לאחר שפנים המקפיא יבש לחלוטין, אפשר לחבר את המכשיר שוב לחשמל ולהדליק אותו.

## **ניקוי אטמי הדלת**

יש לוודא שאטמי הדלת נקיים. מזונות ומשקאות דביקים עלולים לגרום לאטמים להידבק לתא המקפיא ולהיקרע כאשר אתם פותחים את הדלת. שטפו את האטם באמצעות חומר ניקוי עדין ומים. שטפו ויבשו היטב לאחר הניקוי.

## **זהירות!**

- רק לאחר שאטמי הדלת יבשים לחלוטין, אפשר להפעיל את המכשיר.

## **החלפת נורת הליד**

**אזהרה:** אסור למשתמש להחליף את נורת הליד בעצמו! אם נורת הליד נפגמת, יש ליצור קשר עם שירות הלקוחות של החברה לשם סיוע. כדי להחליף את נורת הליד, יש לעקוב אחר הצעדים הבאים:

1. נתקו את המכשיר שלכם מהחשמל.
2. הסירו את כיסוי האור על ידי דחיפתו מעלה והחוצה.
3. החזיקו את כיסוי הליד באמצעות יד אחת ומשכו אותו עם היד השנייה בעודכם לוחצים על בריח המחבר.
4. החליפו את נורת הליד ומקמו אותה היטב.

## ניקוי חיצוני

- כדי לשמור על חזות טובה של המכשיר שלכם, יש לנקות אותו על בסיס קבע.
- יש לנגב את הצג הדיגיטלי וצג התצוגה באמצעות מטלית נקייה ורכה.
- רססו מים על המטלית הנקייה במקום לרסס ישירות על משטח המכשיר. פעולה זו תבטיח חלוקה שווה של הלחות על המשטח.
- נקו את הדלתות, הידיות ומשטח התא באמצעות חומר ניקוי עדין ואז יבשו אותו באמצעות מטלית רכה.

## זהירות!

- אל תשתמשו בפריטים חדים, שכן הם עלולים לשרוט את המשטח.
- אל תשתמשו במדללים למיניהם, חומרי ניקוי למכונית, באקונומיקה, שמנים אתרים, חומרי ניקוי שוחקים, חומרי ניקוי אורגניים דוגמת בנדין לשם ניקיון המכשיר. כל אלה עלולים לפגוע במשטח של המכשיר ואף לגרום להתלקחות.

## ניקוי פנימי

יש לנקות את פנים המכשיר על בסיס קבע. יהיה קל יותר לנקות כאשר כמות המזון קטנה. נקו את פנים המקפיא באמצעות תמיסה מדוללת של סודה לשתיה, ואז נקו באמצעות מים חמימים וספוג או בד. נגבו עד כדי ייבוש בטרם הכנסת המדפים והסלסלות. יבשו היטב את כל המשטחים והחלקים שניתנים להסרה.

למרות שהמכשיר הזה מפשיר אוטומטית, יתכן ששכבת כפור עלולה להצטבר על הדפנות הפנימיים של תא המקפיא אם דלת המקפיא נפתחת לעתים קרובות מדי או נשארה פתוחה לאורך זמן רב מדי. אם הכפור הוא עבה מדי, בחרו זמן שבו כמות המזון בתוך המקפיא היא קטנה והמשיכו לפי האמור לעיל:

1. הסירו את המזון הקיים וסלסלות האבזור, נתקו את המכשיר מן החשמל והותירו את הדלתות פתוחות. אווררו את החדר היטב כדי להאיץ את תהליך ההפשרה.
2. כאשר ההפשרה הסתיימה, נקו את המקפיא כפי שתואר לעיל.



## סופר הקפאה

אפשרות הסופר הקפאה תפחית את הטמפרטורות במהרה בתוך המקפיא, כך שמזון יקפא מהר יותר. אפשרות זו יכולה לכלוא את הוויטמינים והערכים התזונתיים של מזון קפוא ולשמור על מזון לאורך זמן ממושך יותר.

במקרה של כמות מקסימלית של מזון להקפאה, יש לחכות כעשרים וארבע שעות.

אפשרות הסופר הקפאה תפסיק אוטומטית לאחר עשרים ושש שעות, לאחר שהגדרת הטמפרטורה של המקפיא תציג FF.

כאשר האפשרות של הסופר הקפאה פועלת, אתם יכולים לכבות אותה באמצעות לחיצה על אייקון (❄️) והגדרת הטמפרטורה תחזור בחזרה להגדרה הקודמת.

## יציאת החשמל

במקרה של כשל חשמלי, כל הגדרות הטמפרטורה ישמרו אוטומטית, אלא אם תשנו את ההגדרה של הטמפרטורה.

## צפצוף דלת

אם הדלת פתוחה במשך יותר משתי דקות, היא תשמיע צליל צפצוף. הזמזם ישמיע שלושה צלילים בכל דקה ויפסיק להתריע אוטומטית לאחר כעשר דקות.

כדי לחסוך באנרגיה, אנא הימנעו מהשארית הדלת פתוחה למשך זמן רב כאשר משתמשים במכשיר. צפצוף הדלת יפסיק עם סגירת הדלת.



## כוונון הטמפרטורה

אנחנו ממליצים שכאשר אתם מפעילים לראשונה את המכשיר שלכם, הטמפרטורה תהיה מכוונת למינוס 18 מעלות צלזיוס. אם אתם רוצים לשנות את הטמפרטורה, עקבו אחר ההוראות לעיל.

**זהירות!** כשאתם מכוונים טמפרטורה, אתם למעשה מכוונים טמפרטורה ממוצעת לכל תא ההקפאה. הטמפרטורות בתוך כל תא יכולות להיות שונות מערכי הטמפרטורה שמופיעים על הצג, בהתאם לכמות המזון שמאוחסנת בהם והמקום בו אתם שמים אותו. סביבת טמפרטורה יכולה להשפיע גם כן על הטמפרטורה הממשית בתוך המכשיר.

כל הכפתורים נעולים אם מופיע האייקון המואר (🔒). לחצו על כפתור ה (🔒) למשך 3 שניות כדי לשחרר את הנעילה שלהם.

לחצו "+" ו"- כדי לכוון את הטמפרטורה בין מינוס 15 מעלות צלזיוס לבין מינוס 25 מעלות צלזיוס וצג השליטה יציג ערכים תואמים. לאחר 5 שניות, הצג יפסיק להבהב וההגדרה תיכנס לפעולה.

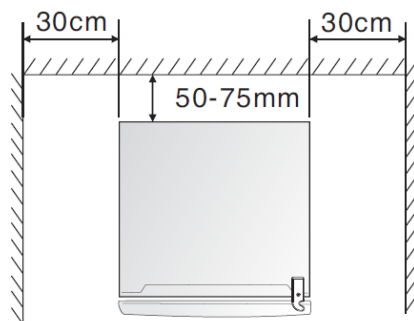
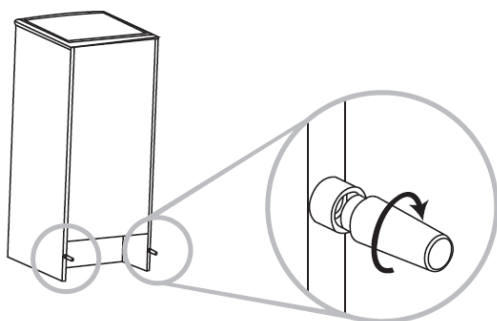

## שימוש ראשון

בטרם השימוש במכשיר, הסירו את כל האריזות, כולל את הכרית התחתית, ריפודי הספוג וחגורות הגומי המצורפים למקפיא. כווננו את הרגליים ונקו את חוץ ופנים המכשיר באמצעות מטלית טבולה במים פושרים. אל תפעילו את המכשיר באופן מידי לאחר הרמתו למצב מאונך. הפעילו אותו רק לאחר 2-6 שעות לאחר ההעמדה כדי לוודא את ההפעלה התקנית שלו. כדי למנוע נזק לכבל החשמל ואת כל הנלווה לכך, אין לכסות את כבל החשמל באמצעות המקפיא או פריטים אחרים. בטרם הפעלת המכשיר, אנא בדקו שטווח המתח של המכשיר הוא אותו הדבר כמו מקור החשמל בביתכם. כאשר המכשיר מותקן לראשונה, אפשרו לו להתייזב ולהגיע לטמפרטורת הפעלה נורמלית למשך 2-3 שעות בטרם מילוו במזונות טריים או קפואים. אם ההפעלה מופסקת, יש להמתין חמש דקות בטרם הפעלתו מחדש.

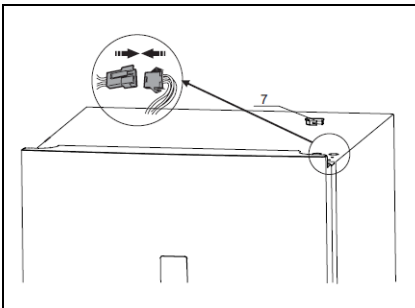

14. פתחו את הכיסוי שעל ימין הדלת (7) והוציאו החוצה את החוט. נתקו את המחבר החשמלי.

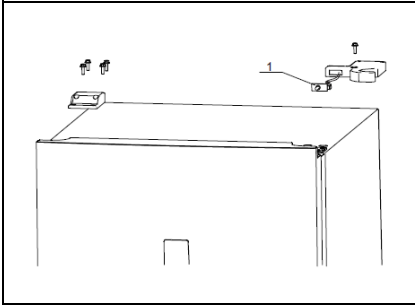

15. התקינו את מתג האור (1) לכיסוי הציר הימני (מסופק עם המכשיר) וחברו את החוט.

16. קבעו את סיכת הציר הימני וכיסוי החוט באמצעות הברגים.

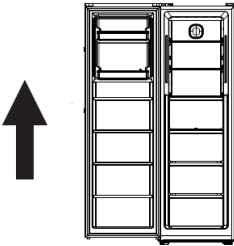
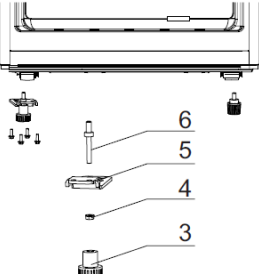
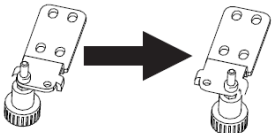
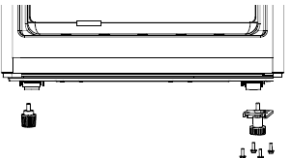
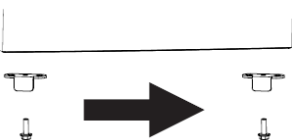
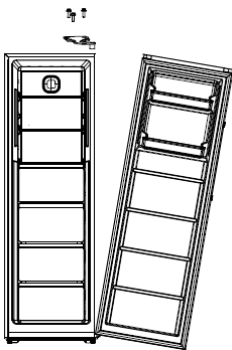
	<p>7. הרימו את הדלת כלפי מעלה כדי לנתק אותה מהציר התחתון, הניחו את הדלת על צד אחד והניחו אותה מטה בעדינות, על גבי משטח מרופד.</p>
	<p>8. הבריגו החוצה את הציר התחתון ואת הרגל. 9. פרקו את הציר לארבעה רכיבים: רגל (3); בורג (4); ציר (5); סיכת הציר (6).</p>
	<p>10. הסירו את סיכת הציר מהחור השמאלי לחור הימני והרכיבו את ארבעת הרכיבים.</p>
	<p>11. התקינו את הציר התחתון בימין ואת הרגל משמאל למכשיר.</p>
	<p>12. הבריגו החוצה את המעצור בתחתית הדלת השמאלית והתקינו אותה בצד הימני התחתון.</p>
	<p>13. מקמו את הדלת על הציר השמאלי התחתון, תוך שאתם מוודאים שסיכת הציר מוכנסת לחור בתחתית הדלת. התקינו את הציר הימני (מסופק עם המכשיר) וקבעו אותו עם הבריגים.</p>

## היפוך דלתות

הצד שאליו הדלת נפתחת ניתן לשינוי, מן הצד הימני (כפי שהמקפיא מסופק) לצד השמאלי, במידה ואתר ההתקנה דורש זאת.

**אזהרה!** כאשר הופכים את הדלת, על המכשיר להיות מנותק מן החשמל. יש לוודא שהתקע מנותק מהשקע החשמלי.

**הערה:** בטרם אתם מתחילים, יש להשעין את המכשיר על הגב שלו כדי לאפשר גישה לבסיס שלו. מומלץ להניח אותו על אריזת ספוג רכה או חומר דומה כדי להימנע מפגיעה בחלק האחורי שלו. יש להעמיד את המכשיר בצורה ישרה, לפתוח את הדלת כדי להוציא את כל מדפי הדלת ולמנוע מהם להיפגם ואז לסגור את הדלת. כדי להפוך את הדלת, הצעדים הבאים הם המומלצים:

	<p>1. הבריגו החוצה את ארבעת הברגים בצד הימני למעלה באמצעות פותחן צלב והסירו את הכיסוי.</p> <p>2. הבריגו החוצה את הבורג שבציר הכיסוי השמאלי באמצעות פותחן צלב והסירו אותו.</p> <p>3. כבו את מתג האור (1) והסירו אותו.</p>
	<p>4. הבריגו החוצה את שלושת הברגים בציר השמאלי והסירו אותם.</p> <p>5. נתקן את המחבר החשמלי.</p> <p>6. הסירו את הכיסוי לשמאל הדלת (2) והכניסו את החוט אל תוך החור וכסו אותו.</p>

## התקנת הידיות

המכשיר נבנה בהתאמה לידיעות חיצוניות, שמצורפות כאן בשקיות ניילון. אנא עקבו אחר הוראות ההתקנה המצוינות לעיל:

1. הסירו את שני הברגים (8) באמצעות מברג צלב.
2. הוציאו את הידיות (9) וקבעו אותן באמצעות שני הברגים (8).
3. כסו את שני הברגים (8) באמצעות שני הכיסויים שלהם (10). הכיסויים מצורפים בשקית ניילון קטנה, יחד עם הידיות.

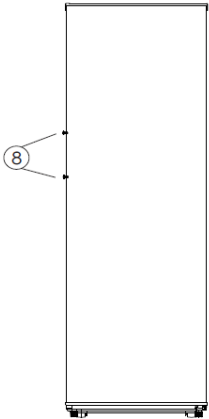

תרשים 1

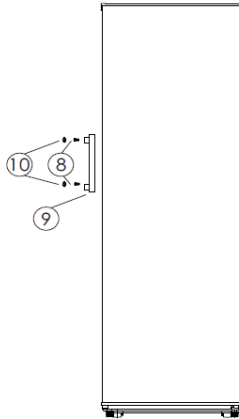

תרשים 2

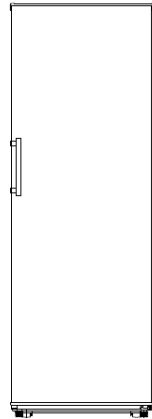

תרשים 3

- תרשים 1: מבט קדמי ללא הידיות  
תרשים 2: מבט מפורק של התקנת הידיות  
תרשים 3: מבט קדמי עם ידיות

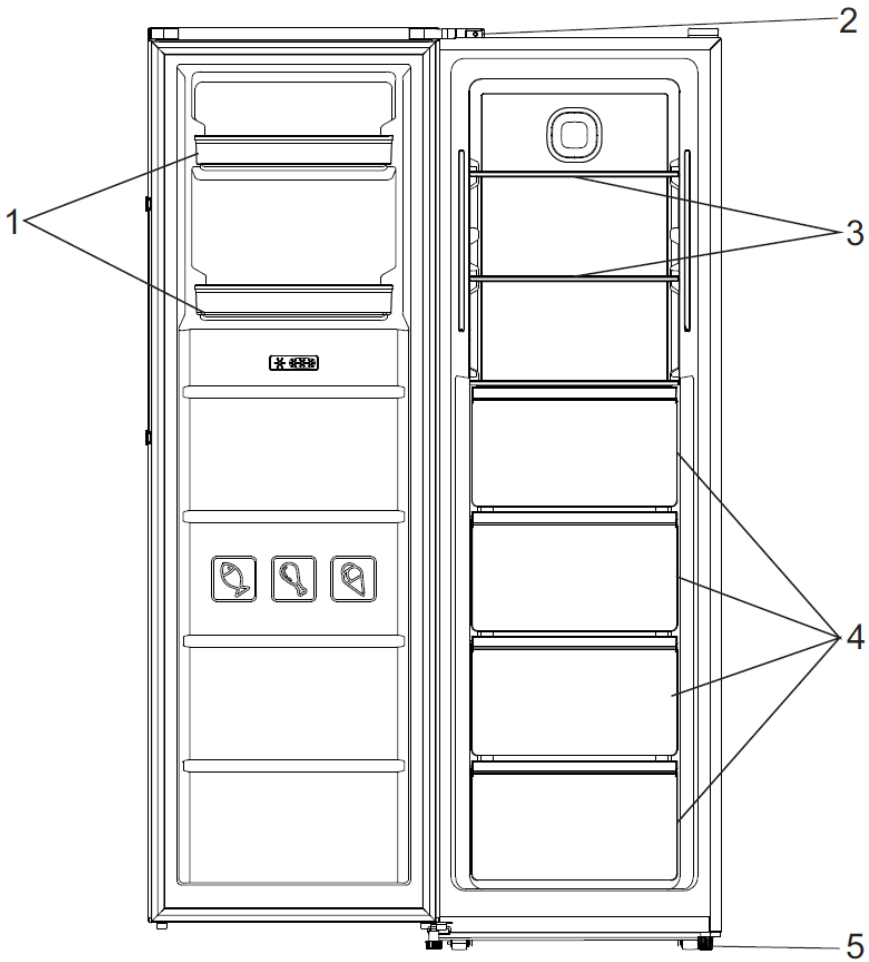

- 1. מרפסת
- 2. מתג האור
- 3. מדף זכוכית
- 4. מגירה
- 5. רגליים מתכווננות

**הערה:** ניתן להסיר או להחזיר בחזרה את מדפי הזכוכית ומדפי האחסון בכללם, לשם ניקוי ואחסון מזון בהתאם למכשיר.

ציבוריות מפוקחות. מקפיאים ישנים עלולים להכיל גז CFC שהורס את שכבת האוזון; יש ליצור קשר עם מרכז המיחזור הקרוב לביתכם לשם קבלת פרטים נוספים בנוגע לתהליכי ההיפטרות הנכונים ממכשיר זה.



45. זהירות! סכנת התלקחות - חומר דליק. אנא הרחיקו את המוצר הזה ממקורות אש במהלך השימוש בו, הטיפול בו או בעת ההיפטרות ממנו. ישנם חומרים דליקים בירכתי המכשיר.

### אזהרה!!

מכשיר זה אינו מיועד לשימוש ע"י אנשים (כולל ילדים מעל גיל 8) עם מוגבלויות פיזיות חושיות שכליות או חוסר ניסיון וידע. אלא אם יש השגחה או הדרכה מאדם האחראי על ביטחונם.

יש להשגיח על ילדים לבל ישחקו עם המכשיר.

אין לאפשר לילדים לבצע פעולות ניקוי ותחזוקה ללא השגחה.

הרחיקו את חומרי האריזה מילדים – סכנת חנק.

31. לעולם אין למשוך את כבל החשמל כדי לנתק אותו מהשקע. יש לאחוז בתקע ולהוציא אותו ממקור החשמל.
32. יש לשמור את הכבל הרחק ממשטחים חמים.
33. יש לבדוק שהמתח החשמלי או מקור הכוח בבית שלכם הוא אותו המתח שמצוין על תווית הדירוג של המוצר הזה.
34. חברו את המקפיא שלכם לשקע חשמל עצמאי וודאו שההארקה שלו תקינה.
35. כשהקרח במכשיר מוסר, כאשר אין חשמל או שאינכם עושים שימוש במכשיר זה, יש לנקות אותו כדי למנוע ממנו לייצר ריחות לא נעימים.
36. יש להפשיר את המקפיא לפחות פעם בחודש, שכן יותר מדי קרח עלול להשפיע על הקירור.
37. יש להדליק את החשמל בשנית חמש דקות לאחר שהוא נכבה. אחרת המדחס עלול להינזק.
38. יש לפקח על ילדים כדי להבטיח שהם לא משחקים עם המכשיר.
39. המכשיר לא מיועד להיות מופעל באמצעות טיימר חיצוני או מערכת נפרדת של שליטה מרחוק.
40. המכשיר מצויד עם תקע הארקה. אנא הבטיחו ששקע החשמל בבית שלכם הוא בעל הארקה תקינה.
41. מומלץ לבדוק על בסיס קבע את כבל החשמל ולוודא שאינו פגום ושלא נעשה שימוש במכשיר בזמן שהכבל שלו פגום.
42. בנוגע למידע אודות החלפת המנורות של המכשיר, אנא עיינו בסעיף "ניקוי ותחזוקה" במדריך הפעלה זה.
43. בנוגע למידע אודות ההתקנה, המסירה, התחזוקה והשירות, כמו גם להיפטרות מהמכשיר, נא לעיין בסעיפים "הובלה ומסירה", "התקנה", "ניקיון ותחזוקה" ו"פתירת בעיות" במדריך הפעלה זה.
44. היפטרות מן המכשיר: כדי להימנע מפגיעה אפשרית בסביבה או פגיעה בבריאות של אנשים כתוצאה מסילוק פסולת ללא פיקוח, יש למחזר את המכשיר זה בצורה אחראית כדי לקדם שימוש בן קיימא במשאבי החומרים. יש להיפטר מן המכשיר רק דרך נקודות איסוף

16. אין להשתמש במכשיר בסביבה שבה מאחסנים חומרים נפיצים או דליקים.
17. למטרות בטיחות יש לוודא לתקן ולהחליף חלקים רק במרכז מורשה.
18. המנוע משומן תמידית ואין צורך לשמן אותו.
19. יש למקם את המכשיר כך שתקע החשמל שלו יהיה נגיש במידת הצורך.
20. יש להיפטר מהמכשיר רק בהתאם לתקנות מקומיות בנוגע להיפטרות ממכשירים שמכילים גז נפיץ ודליק. כמו כן, בטרם ההטמנה שלו, יש להסיר הדלתות שלו כדי למנוע לכידת ילדים בתוכו.
21. ודאו שהמכשיר מנותק מהחשמל בטרם הניקיון שלו או כאשר הוא אינו בשימוש.
22. כדי לנקות את המכשיר יש להשתמש רק בחומרי ניקוי עדינים שמיועדים לזכוכית. לעולם אין להשתמש בחומרי ניקוי מסיסים או אגרסיביים.
23. אין זה מומלץ להשתמש במקפיא זה עם כבל מאריך או לוח חשמל. אנא ודאו שהמכשיר מחובר ישירות אל תוך שקע החשמל.
24. אין להכניס מזון או שתיה חמים אל תוך המקפיא בטרם הם התקררו לטמפרטורת החדר.
25. יש לסגור את דלתות המקפיא ישר לאחר הכנסת הפריטים לתוכו, כך שהטמפרטורה לא תעלה דרמטית.
26. יש להרחיק את המכשיר הרחק ממקורות חום ואור שמש ישיר.
27. כדי שהמקפיא יעמוד בצורה מאוזנת, יש להניח אותו על משטח שטוח ויציב. אין למקם אותו על משטח רך.
28. אין להניח מכשירים אחרים על המקפיא ואין להרטיב אותו.
29. כדי להימנע מפגיעה או מוות מהתחשמלות, אין להפעיל את המכשיר בידיים רטובות, בעודכם עומדים על משטח רטוב או בתוך מים.
30. אין להשתמש במכשיר שימוש חיצוני או בתנאי רטיבות.

9. מכשיר זה מיועד לשימוש ביתי ויישומים דומים כגון:
- אזורי מטבח בחנויות, משרדים וסביבות עבודה אחרות;
  - בתי חווה ואורחים בבתי מלון, מוטלים וסביבות מגורים מסוג אחר;
  - סביבות אכסניה למיניהן;
  - סביבות הסעדה ויישומים לא קמעונאיים דומים.
10. יש למקם את המכשיר כנגד קיר במרחק שאינו עולה על 75 מ"מ אך יותר מ-50 מ"מ.
11. אזהרה: אין למקם שקעים ניידים מרובים או מכשירי חשמל ניידים מאחורי מכשיר זה.
12. כדי להימנע מזיהום של מזון, אנא עקבו אחר ההוראות הבאות.
- פתיחת דלתות המקפיא לזמן ארוך עלולה להוביל לירידה משמעותית בטמפרטורה בתאי המכשיר.
  - יש לנקות באופן תדיר משטחים שעלולים לבוא במגע עם אוכל ומערכות ניקוז נגישות.
  - יש לנקות מיכלי מים, אם לא נעשה בהם שימוש במשך 48 שעות ויותר; יש להדיח את מערכת המים שמחוברת לאספקת המים, אם המים לא נוקו במשך חמישה ימים.
  - יש לאחסן בשר נא ודגים במיכלים מתאימים בתוך המקפיא, כדי שהם לא יבואו במגע או יטפטפו אל תוך מזונות אחרים.
  - תאי אחסון בהקפאה בעלי שני כוכבים מתאימים לאחסון מזון בטרם הקפאתו, אחסון או הכנת גלידה והכנת קוביות קרח.
  - תאי אחסון בעלי כוכב אחד, שניים ושלושה אינם מתאים להקפאת מזון טרי.
  - אם המקפיא נותר ריק לתקופות ארוכות, יש לכבות אותו, להפשיר אותו, לנקות ולייבש ואז להותיר את הדלתות שלו פתוחות למניעת היווצרות עובש בתוך המכשיר.
13. נתקו את המכשיר מהחשמל כאשר הוא אינו בשימוש, בטרם הסרה או הכנסת חלקים אליו ובטרם הניקיון שלו.
14. יש לוודא שהתקע מחובר היטב לשקע החשמל.
15. הכניסו את התקע אל תוך שקע בעל הארקה.

## מוצר זה מיועד לשימוש ביתי בלבד!

קראו בבקשה הוראות אלו בעיון לפני השימוש הראשון  
במוצר זה ולשמור את המדריך הזה להתייחסות בעתיד.



## הוראות בטיחות חשובות

- כאשר משתמשים במכשיר חשמלי, יש אמצעי זהירות בסיסיים שיש לנקוט בהם תמיד, כולל אמצעי הזהירות הבאים:
1. ילדים בני 8 ומעלה יכולים להשתמש במכשיר זה, כמו גם אנשים עם יכולות פיזיות, חושיות או מנטליות מופחתות, חסרי ניסיון או ידע, במידה ומפקחים עליהם או שניתנו להם הוראות בנוגע לשימוש במכשיר בצורה טובה והם מבינים את הסכנות הנלוות לכך. אין לאפשר לילדים לשחק עם המכשיר. אין לתת לילדים לנקות ולתחזק את המכשיר הזה ללא פיקוח.
  2. ילדים בני 3 עד 8 מורשים להכניס או להוציא אביזרי קירור.
  3. אם הכבל החשמלי פגום, יש להחליפו על ידי היצרן, סוכן שירות מורשה מטעמו או מצד אדם אחר בעל הרשאה, על מנת להימנע מסיכונים.
  4. **אזהרה:** יש לשמור על פתחי האוורור פתוחים ונקיים מכל חסימה, הן בחלקים החיצוניים של המכשיר והן במבנה המובנה שלו.
  5. **אזהרה:** אין להשתמש במכשירים מכאניים או באמצעים אחרים כדי להגביר את תהליך ההפשרה, פרט לאלה שהומלצו על ידי היצרן.
  6. **אזהרה:** אין לפגום במעגל החשמלי של המקפיא.
  7. **אזהרה:** אין להשתמש במכשירי חשמל בתוך תאי אחסון המזון של המקפיא, אלא אם הם כאלה שהומלצו על ידי היצרן.
  8. אין לאחסן חומרים נפיצים כמו תכשירי ריסוס דליקים בתוך המכשיר.

# LAVAMAT

Lavamat  
LVF-392



## מדריך הפעלה